

POSNET

posnet.com

Instrukcja obsługi

THERMAL XL2



© POSNET Polska S.A.
ul. Muncypalna 33
02-281 Warszawa
posnet@posnet.com

Instrukcja obsługi

POSNET THERMAL XL₂

3.03

Wersja dokumentu 1.03

Uwaga: Instrukcja może ulec zmianie.

*Najnowsza wersja dokumentu dostępna jest na stronie internetowej
www.posnet.com.*

SPIS TREŚCI

WAŻNE INFORMACJE.....	5
RODZAJE DRUKAREK.....	5
ZAWARTOŚĆ OPAKOWANIA	5
ROLKI KASOWE.....	6
WYMIANA PAPIERU	6
CZYSZCZENIE GŁOWICY DRUKUJĄCEJ	7
NAPRAWA DRUKARKI	8
DATA I CZAS	8
PARAGONY I RAPORTY DOBOWE	8
ZASILANIE	8
KODY AUTORYZACJI.....	9
PODŁĄCZENIE DO SYSTEMU KOMPUTEROWEGO	9
KOPIA ELEKTRONICZNA	9
ZEROWANIE RAM.....	10
KONFIGURACJA PORTÓW I FUNKCJI KOMUNIKACYJNYCH	10
INFORMACJE ZWIĄZANE Z OCHRONĄ ŚRODOWISKA	10
SŁOWNICZEK	12
STAWKI PTU	12
TRYBY PRACY	12
TRYB NIEFISKALNY.....	12
TRYB FISKALNY	12
TRYB TYLKO DO ODCZYTU.....	12
FISKALIZACJA	13
RAPORT FISKALNY DOBOWY	13
RAPORT OKRESOWY	13
RAPORT MIESIĘCZNY	13
RAPORT ROZLICZENIOWY	14
OBRÓT	14
UTARG	14
BAZA TOWAROWA	14
TOWAR ZABLOKOWANY	14
TOTALIZERY	14
TOTALIZERY NARASTAJĄCE.....	15
DANE TECHNICZNE	17

KONSTRUKCJA DRUKARKI	19
GŁÓWNE ELEMENTY URZĄDZENIA	19
PANEL OPERATORA	20
<i>Klawiatura</i>	20
<i>Diody sygnalizacyjne</i>	21
MECHANIZM DRUKUJĄCY	22
WYMIANA PAPIERU	22
WYŚWIETLACZ KLIENTA/OPERATORA	23
WYŚWIETLACZ ZEWNĘTRZNY.....	24
ZŁĄCZA.....	25
ZASILANIE / AKUMULATOR	26
INFORMATYCZNY NOŚNIK DANYCH	27
MENU DRUKARKI	28
SPOSÓB PORUSZANIA SIĘ PO MENU DRUKARKI	28
BŁOKADA KLAWIATURY	28
MAPA FUNKCJI MENU.....	30
RAPORTY	31
RAPORT FISKALNY DOBOWY	31
RAPORT OKRESOWY	32
<i>Raport wg numerów</i>	33
<i>Raport wg dat</i>	33
<i>Raport pełny i podsumowanie</i>	34
RAPORT MIESIĘCZNY	35
RAPORT SERWISOWY.....	36
RAPORT KONFIGURACJI	37
RAPORT WEJŚCIA/WYJŚCIA	37
RAPORT TOWARÓW ZABLOKOWANYCH	38
RAPORT GRAFIK	39
RAPORT KASY	40
KONFIGURACJA	41
DATA I CZAS	41
<i>Zmień datę i czas</i>	42
<i>Ustaw czas letni/Ustaw czas zimowy</i>	42
KODY AUTORYZACJI.....	43
<i>Wpisz kod</i>	44
<i>Resetuj kody</i>	44

<i>Wydruk kodów</i>	45
CZAS WYŁĄCZENIA	45
<i>Z zasilaczem</i>	46
<i>Bez zasilacza</i>	46
ROZLICZANIE RABATU PROCENTOWEGO	46
KONFIGURACJA RAPORTU DOBOWEGO	47
BLOKADA KLAWIATURY	48
FUNKCJE KOMUNIKACYJNE	49
<i>Interfejs PC</i>	50
<i>Monitor</i>	51
<i>Odczyt KE</i>	52
<i>Tunelowanie COM</i>	52
WYŚWIETLACZ	53
<i>Ustawienie kontrastu</i>	54
<i>Podświetlenie</i>	54
<i>Jasność podświetlenia</i>	55
WYDRUK	55
<i>Jakość wydruku</i>	56
<i>Wydruki na kopii</i>	57
<i>Oszczędność papieru</i>	57
<i>Opcje wydruku</i>	57
OBCINACZ	58
KONFIGURACJA NOŻA	59
SYGNALIZACJA DŹWIĘKOWA	59
<i>Dźwięki klawiszy</i>	60
<i>Brak zasilania</i>	60
SZUFLADA	61
<i>Impuls szuflady</i>	61
<i>Napięcie szuflady</i>	62
<i>Status otwarcia</i>	62
<i>Status klucza</i>	62
PORTY KOMUNIKACYJNE	63
<i>COM1</i>	64
<i>Ethernet</i>	65
TCP/IP	65
IDENTYFIKATORY	67
WALUTA EWIDENCYJNA	69
AKTUALNA WALUTA EWIDENCYJNA	69

ZMIANA WALUTY EWIDENCYJNEJ	69
PRZELICZANIE	71
KOPIA ELEKTRONICZNA	74
OSTATNIE DOKUMENTY	74
ZAWARTOŚĆ PAMIĘCI PODRĘCZNEJ.....	74
ZAWARTOŚĆ IND	76
INFORMACJE KE	77
<i>Weryfikacja IND</i>	77
<i>Historia KE</i>	78
<i>Pojemność IND</i>	78
INICJALIZACJA IND.....	79
ZAMKNIĘCIE IND	81
GRAFIKA	83
NAGŁÓWEK NA KOPII	83
INFORMACJE DODATKOWE	85
FORMATKI WYDRUKÓW NIEFISKALNYCH	85
OBLICZENIA	85
PROTOKÓŁ KOMUNIKACYJNY.....	85
OPIS SYTUACJI AWARYJNYCH	86
BŁĘDY ZWIĄZANE Z WYDRUKIEM	86
BŁĘDY APLIKACJI ZWIĄZANE Z RTC.....	87
BŁĘDY FATALNE INICJALIZACJI BAZ DANYCH	87
BŁĘDY ZWIĄZANE ZE ZWORA I KLUCZEM	88
BŁĘDY ZWIĄZANE Z OBSŁUGĄ PAMIĘCI FISKALNEJ	88
BŁĘDY FATALNE PAMIĘCI FISKALNEJ.....	88
BŁĘDY ZWIĄZANE Z KOPIĄ ELEKTRONICZNĄ	89
HOMOLOGACJE I CERTYFIKATY	91

WAŻNE INFORMACJE

Korzystanie z niniejszej instrukcji

Każde zagadnienie opisane jest w instrukcji w taki sposób, aby w razie potrzeby, czytelnik mógł w prosty sposób znaleźć potrzebne informacje w innych częściach.

Jeżeli opisana funkcja ma w drukarce własne podmenu (np. „[Data i czas](#)”), wystarczy kliknąć w instrukcji, na rysunku wyświetlacza, na odpowiednią pozycję w tym podmenu (np. „[Zmień datę i czas](#)”, „[Czas letni](#)”, „[Czas zimowy](#)”), aby przenieść się do jej opisu.

Sposób prezentacji informacji



Takim symbolem oznaczone są informacje istotne z punktu widzenia bezpiecznego użytkowania urządzenia. Zaleca się uważne ich czytanie.



Takim symbolem oznaczone są przydatne wskazówki. Dzięki nim można poznać szybsze i bardziej uniwersalne sposoby pracy.

RODZAJE DRUKAREK

Niniejsza instrukcja przeznaczona jest dla wszystkich rodzajów drukarek Posnet THERMAL XL₂. Przy opisie funkcji niedostępnej dla danego rodzaju zamieszczona jest odpowiednia informacja.

Pod względem rodzaju wykonywanej sprzedaży, drukarki Posnet THERMAL XL₂ dzielimy na:

- Standardowe,
- Apteczne,
- Wolnocłowe.

ZAWARTOŚĆ OPAKOWANIA

W opakowaniu znajdują się:

- drukarka fiskalna POSNET THERMAL XL₂,
- zasilacz,
- kabel RS 232,
- płyta CD zawierająca:
 - POSNET OPF – program do odczytu zawartości pamięci fiskalnej,

- POSNET ARCHIWIZATOR – program do odczytu zawartości kopii elektronicznej,
- sterowniki USB,
- instrukcja obsługi.
- instrukcja uruchomieniowa QuickStart,
- książka serwisowa,
- karta gwarancyjna,
- formularz zgłoszenia drukarki przez podatnika.



Najnowsze wersje programów użytkowych oraz instrukcji obsługi znajdują się również na stronie www.posnet.com.

ROLKI KASOWE

Zaleca się używanie oryginalnego papieru termicznego polecanego przez firmę Posnet. Używanie innego papieru niż oryginalny może doprowadzić do uszkodzenia głowicy mechanizmu drukującego i znacznie zmniejszyć jakość wydruków.



Korzystanie z papieru niespełniającego wymagań określonych przez producenta powoduje utratę gwarancji.

Ponadto papier nieodpowiadający warunkom technicznym nie gwarantuje zachowania treści wydruków przez okres 5 lat.

WYMIANA PAPIERU

Do wysuwania papieru służy klawisz .

Nie wolno wysuwać papieru z komory mechanizmu drukującego w inny sposób, gdy pokrywa dociskająca głowicę (papier) do wałka jest opuszczona – grozi to uszkodzeniem mechanizmu.



W sytuacji innej niż uruchomienie (włączenie) drukarki lub wydruk, brak papieru spowodowany wyjęciem rolki lub wysunięciem całej jego ilości za pomocą klawisza , nie jest zgłaszany komunikatem.

Papier należy wymieniać w momencie pojawienia się zabarwionej krawędzi. Opis wymiany papieru znajduje się w rozdziale „Wymiana papieru”.



Niebezpieczeństwo poparzenia!

Głowica mechanizmu drukującego i jej okolice podczas drukowania mogą szybko nagrzać się do wysokiej temperatury. Nie należy dotykać głowicy drukującej i jej bezpośrednich okolic!



Niebezpieczeństwo zranienia!

Okolice mechanizmu drukującego zawierają ostre, metalowe krawędzie. Aby uniknąć zranienia, zalecana jest ostrożność podczas czynności wymiany papieru oraz obrywania wydrukowanego paragonu.

CZYSZCZENIE GŁOWICY DRUKUJĄCEJ

Jeżeli powierzchnia głowicy drukującej jest zabrudzona, należy ją wyczyścić, by nie doprowadzić do uszkodzenia głowicy. Należy przestrzegać następującej instrukcji:

- Nie należy czyścić głowicy bezpośrednio po intensywnym wydruku z uwagi na ryzyko poparzenia!
- Wyłączyć zasilanie urządzenia.
- Otworzyć pokrywę komory papieru.
- Usunąć wstęgę papieru.
- Delikatnie oczyścić głowicę termiczną przy użyciu bawełnianego wacika nasączonego alkoholem etylowym lub izopropylowym (patrz rysunek).



Do czyszczenia nie używać innych płynów, zwłaszcza rozpuszczalników oraz twardych, szorstkich lub ostrych narzędzi z uwagi na ryzyko uszkodzenia mechanizmu drukującego.

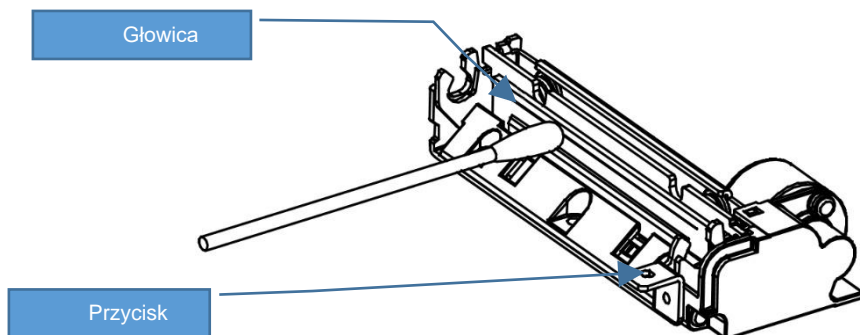

Czyszczenie linijki termicznej mechanizmu drukującego.

Powyższy rysunek jest poglądowy – wygląd mechanizmu drukującego może być różny w zależności od wyboru mechanizmu.

- Po całkowitym wyschnięciu głowicy założyć wstęgę papieru i zamknąć pokrywę.



Producent nie ponosi odpowiedzialności za uszkodzenia mechanizmu drukującego powstałe w wyniku nieumiejętnego czyszczenia głowicy drukującej. W przypadku wątpliwości, należy skontaktować się z serwisem producenta.

NAPRAWA DRUKARKI

Z wyjątkiem czynności opisanych w niniejszej instrukcji nigdy nie należy wykonywać samodzielnie napraw drukarki. Powinny one być zlecone serwisowi autoryzowanemu przez Posnet. Pracownik serwisu musi posiadać wystawioną na jego nazwisko, ważną legitymację. Osobom niepowołanym nie wolno, pod groźbą utraty gwarancji, naruszać plomby zabezpieczającej drukarkę.

DATA I CZAS

Użytkownik drukarki może samodzielnie zmienić czas, zgodnie z obowiązującymi przepisami – raz na dobę, maksymalnie o ± 2 godziny. Przed rozpoczęciem sprzedaży należy upewnić się, czy data i czas zegara drukarki są prawidłowe. W przypadku rozbieżności większej niż 2 godziny konieczny jest kontakt z serwisem.

PARAGONY I RAPORTY DOBOWE

Każda transakcja powinna zakończyć się wydrukowaniem paragonu, który zgodnie z przepisami należy wręczyć osobie kupującej. Każdy dzień pracy (sprzedaży) należy zakończyć wykonaniem raportu dobowego.

ZASILANIE



Pod groźbą utraty gwarancji należy stosować wyłącznie zasilacz zewnętrzny dołączony do drukarki. Korzystanie z innych zasilaczy może spowodować uszkodzenie drukarki. Nie wolno odłączać zasilania w trakcie drukowania paragonów.



Należy upewnić się, że urządzenie podłączone jest do instalacji energetycznej, która jest zabezpieczona przed zwarciem poprzez zastosowanie bezpiecznika w instalacji zasilania sieciowego pomieszczenia, w którym urządzenie jest eksploatowane!

Drukarka Posnet Thermal XL₂ jest wyposażona w wewnętrzny akumulator, niemniej zaleca się pracę z podłączonym na stałe zasilaniem zewnętrznym. W pełni naładowany akumulator zapewnia wydruk minimum 6 tysięcy linii (bez podłączenia zasilania zewnętrznego). Nie należy doprowadzać do pełnego rozładowania akumulatora, ponieważ w takim przypadku jego ładowanie może trwać nawet do 5 – 6 godzin.



Całkowite odłączenie zewnętrznego zasilania następuje po wyjęciu wtyku zasilacza z gniazda sieciowego. Gniazdo to powinno znajdować się w pobliżu drukarki, w łatwo dostępnym miejscu.

KODY AUTORYZACJI

Nowa drukarka wymaga wprowadzenia kodu autoryzacji.

Jeżeli nie zostanie on wprowadzony, drukarka zablokuje się po 30 dniach od rozpoczęcia pracy (od momentu pierwszego zaprogramowania nagłówka w drukarce). Jeżeli nie został podany bezterminowy kod autoryzacyjny, bezpośrednio po włączeniu urządzenia wyświetlana jest informacja o liczbie dni pracy do momentu zablokowania. Po wprowadzeniu bezterminowego kodu, taka informacja nie jest wyświetlana.



Kod autoryzacji należy uzyskać od sprzedawcy urządzenia. Wprowadzenie kodu może być wymagane po niektórych naprawach wykonywanych przez serwis.

PODŁĄCZENIE DO SYSTEMU KOMPUTEROWEGO



Niedopuszczalne są próby łączenia drukarki z systemem komputerowym po portach szeregowych (COM), gdy urządzenia są włączone do sieci.

KOPIA ELEKTRONICZNA

Drukarka Thermal XL₂ wyposażona jest w Informatyczny Nośnik Danych (IND), na którym, po jego inicjalizacji, zapisywane są kopie wydrukowanych dokumentów.

Zgodnie z obowiązującymi przepisami, na podatniku ciąży obowiązek prowadzenia bieżącej kontroli w zakresie prawidłowego i terminowego przekazu danych do

archiwizowania na IND. Ponadto podatnik ponosi pełną odpowiedzialność za zniszczenie lub zgubienie IND oraz utratę prawidłowo zapisanych na nim danych.

Producent zaleca systematyczne wykonywanie przez podatnika dodatkowych kopii danych na innym nośniku (np. pendrive). Można do tego celu wykorzystać program Posnet Archwizator, który jest dołączony na płycie CD lub pobrać go ze strony www.posnet.com.

ZEROWANIE RAM

Zerowanie RAM może być skutkiem błędnego działania urządzenia. Powoduje utratę danych zawartych w jego pamięci. Jeżeli pojawił się wydruk zatytułowany ZEROWANIE RAM, należy wezwać serwis.

KONFIGURACJA PORTÓW I FUNKCJI KOMUNIKACYJNYCH

Aby drukarka mogła współpracować z komputerem lub innymi urządzeniami, niezbędne jest prawidłowe skonfigurowanie parametrów portów komunikacyjnych i przypisanie ich do odpowiednich usług.

Konfiguracja portów dostępna jest w menu (opis konfiguracji portów jest w rozdziale „[Porty komunikacyjne](#)”):

2 Konfiguracja → 2 Konfig. sprzętu → 7 Porty komunik.

Konfiguracja TCP/IP dostępna jest w menu (opis konfiguracji portu TCP/IP jest w rozdziale „[TCP/IP](#)”):

2 Konfiguracja → 2 Konfig. sprzętu → 8 TCP/IP

Przypisanie portów do usług jest realizowane na pozycji (opis przypisania portów jest w rozdziale „[Funkcje komunikacyjne](#)”):

2 Konfiguracja → 1 Parametry ogólne → 7 Funkcje komunik.

INFORMACJE ZWIĄZANE Z OCHRONĄ ŚRODOWISKA

Dotyczy krajów Unii Europejskiej i pozostałych krajów europejskich z wydzielonymi systemami zbierania odpadów.

Zgodnie z treścią rozdziału 2 Obowiązki wprowadzającego zużyty sprzęt art.14 ustawy z 11.09.2015 r. o zużytym sprzęcie elektrycznym i elektronicznym DZ U 2015 poz. 1688, należy postępować w sposób opisany poniżej.



Pozbywanie się zużytych baterii i akumulatorów.

Ten produkt może zawierać baterie lub akumulatory. W takim przypadku symbol umieszczony na bateriach lub akumulatorach oznacza, że nie należy ich wyrzucać razem z innymi odpadami z gospodarstwa domowego. Zamiast tego należy przekazać je do odpowiedniego punktu zbierania odpadów w celu utylizacji. Baterie i akumulatory nie zawierają rtęci, kadmu ani ołowiu w ilościach wyższych niż określone w dyrektywie 2006/66/EC dotyczącej baterii i akumulatorów.



Pozbywanie się starego sprzętu elektrycznego i elektronicznego.

Ten symbol oznacza, że niniejszy produkt nie może być traktowany jak zwykły odpad z gospodarstwa domowego. Zamiast tego należy go przekazać do odpowiedniego punktu zbierania odpadów w celu ponownego użycia części elektrycznych i elektronicznych. Wielokrotne użycie materiałów pozwala oszczędzić zasoby naturalne.

Pozbywając się tego produktu i baterii lub akumulatora we właściwy sposób, można zapobiec potencjalnym negatywnym konsekwencjom, jakie mogłyby mieć nieprawidłowe przetwarzanie takich odpadów dla środowiska i ludzkiego zdrowia. Szczegółowe informacje na temat utylizacji baterii, akumulatora lub produktu można uzyskać kontaktując się z odpowiednim organem władz, służbami zajmującymi się utylizacją odpadów lub sklepem, w którym został zakupiony produkt.



Firma Posnet nie ponosi odpowiedzialności za uszkodzenia drukarki spowodowane niewłaściwym zasilaniem, umieszczeniem w warunkach narażających ją na oddziaływanie silnych pól elektrostatycznych, w silnym polu elektromagnetycznym lub w pobliżu substancji promieniotwórczych oraz za ewentualne roszczenia karno – skarbowe ze strony Skarbu Państwa wobec podatnika – użytkownika drukarki, wynikające z niewłaściwej eksploatacji i nieprzestrzegania wymagań podanych w niniejszej instrukcji.

SŁOWNICZEK

STAWKI PTU

W urządzeniach fiskalnych stawki PTU (VAT) są definiowane i zapisywane do pamięci fiskalnej po raz pierwszy po fiskalizacji urządzenia i mogą być zmieniane w trakcie jego użytkowania (maksimum 30 razy).

TRYBY PRACY

Drukarka może znajdować się w jednym z trzech trybów pracy:

- niefiskalnym,
- fiskalnym,
- tylko do odczytu.

TRYB NIEFISKALNY

Tryb, w którym urządzenie pracuje do momentu fiskalizacji. Jest wykorzystywany w celach szkoleniowych. Nie są w nim realizowane zapisy w pamięci fiskalnej. Każdy wydruk generowany w tym trybie jest NIEFISKALNY.

Raporty okresowe nie zawierają danych sprzedaży.

TRYB FISKALNY

Tryb, w którym urządzenie pracuje od momentu fiskalizacji. Każda dokonana sprzedaż jest rejestrowana i potwierdzana PARAGONEM FISKALNYM. Wykonanie PAPORTU FISKALNEGO DOBOWEGO powoduje zapis danych do pamięci fiskalnej.

TRYB TYLKO DO ODCZYTU

Tryb, w którym możliwe jest tylko wykonanie raportów niefiskalnych czytających oraz okresowych i rozliczeniowych (sprzedaż jest zablokowana). Przejście w tryb tylko do odczytu może być spowodowane:

- wykonaniem 1830 raportów dobowych,
- wystąpieniem 200 zerowań RAM,
- uszkodzeniem pamięci fiskalnej,

- wykonaniem raportu rozliczeniowego (z poziomu menu serwisowego).

FISKALIZACJA

Proces polegający na przełączeniu drukarki w tryb pracy fiskalnej. Fiskalizacji może dokonać wyłącznie autoryzowany przez Posnet przedstawiciel serwisu. Do przeprowadzenia fiskalizacji konieczne są następujące dane:

- stawki PTU,
- nagłówek (nazwa i adres siedziby firmy, miejsce instalacji drukarki),
- NIP.



Podanie niewłaściwych danych może doprowadzić do konieczności wymiany modułu fiskalnego.

RAPORT FISKALNY DOBOWY

Podstawowy raport fiskalny, który należy wykonywać na zakończenie każdego dnia, w którym nastąpiła sprzedaż. Na raporcie dobowym zawarte są informacje będące podstawą do rozliczenia podatkowego.

RAPORT OKRESOWY

Umożliwia odczyt informacji zapisanych w pamięci fiskalnej w danym przedziale czasu. Zawiera wszystkie raporty dobowe zapisane w pamięci fiskalnej w podanym okresie oraz ich podsumowanie. Wyróżniane są dwa typy raportu:

- pełny (**fiskalny**),
- podsumowanie (**niefiskalny**).

RAPORT MIESIĘCZNY

Odmiana raportu okresowego umożliwiającą odczyt informacji za dany miesiąc. Wyróżniane są dwa typy raportu:

- pełny (**fiskalny**),
- podsumowanie (**niefiskalny**).

Raport miesięczny może być wykonany tylko dla miesiąca zakończony (nie ma możliwości wykonania go dla bieżącego miesiąca).

RAPORT ROZLICZENIOWY

Specjalna forma raportu okresowego. Pierwszy raport tego typu (raport zamykający) wykonywany jest w przypadku zakończenia fiskalnego trybu pracy kasy, w obecności pracownika Urzędu Skarbowego, przedstawiciela serwisu i właściciela urządzenia. W wersji maksymalnej (za cały okres użytkowania urządzenia) zawiera wszystkie informacje zapisane w pamięci fiskalnej, od daty fiskalizacji kasy do daty przejścia w tryb tylko do odczytu.

OBRÓT

Suma brutto paragonów (opakowania zwrotne nie są wliczane do obrotu).

UTARG

Suma brutto paragonów fiskalnych (obróć) i kwot wynikających z obrotu opakowaniami zwrotnymi (przyjęcia i zwroty) płaconych gotówką.

BAZA TOWAROWA

Baza danych zawierająca nazwy towarów (usług) i przypisane do nich stawki PTU. Baza ta jest tworzona automatycznie podczas sprzedaży.

TOWAR ZABLOKOWANY

Zgonie z wymogami Ministerstwa Finansów drukarka kontroluje zmiany stawki PTU dla każdego towaru, który znajduje się w bazie towarowej (pamięci) drukarki. Towar, dla którego stawkę PTU obniżono, jest zablokowany w tej stawce, tzn. nie można go sprzedać w stawce wyższej. Zmiana stawki PTU dla towaru z wartościowej (np. 0,00%) na sprzedaż zwolnioną jest traktowana jako jej obniżenie.

TOTALIZERY

Wewnętrzne liczniki drukarki, w których przechowywane są informacje o sprzedaży w poszczególnych stawkach podatkowych (A, ..., G), liczbie wystawionych paragonów, liczbie i kwocie anulowanych paragonów, itp. Totalizery są zerowane po wykonaniu raportu dobowego.

TOTALIZERY NARASTAJĄCE

Drukowanie sekcji „Totalizery narastające” na raporcie dobowym jest wymagane przez **Rozporządzenie Ministra Finansów** z dnia 28 listopada 2008 r. w sprawie kryteriów i warunków technicznych, którym muszą odpowiadać kasy rejestrujące oraz warunków ich stosowania.

Dane o wartościach totalizerów narastających kwot podatku oraz łącznej należności mają charakter wyłącznie informacyjny i kontrolny – nie należy ich interpretować dosłownie.

Totalizery narastające – kwoty podatku we wszystkich stawkach podatkowych narastająco, osobno dla paragonów i dla faktur, dla aktualnej waluty ewidencyjnej (dla sprzedaży zwolnionej wartość nie jest doliczana do kwot podatku), włącznie z kwotami z bieżącego raportu. Kwoty są zliczane ze wszystkich kolejnych raportów dobowych, w obrębie których ewidencja była prowadzona w tej samej walucie. Po zmianie waluty kwoty te są zerowane i naliczane od nowa. Jeżeli przez cały okres ewidencji (od momentu fiskalizacji) stawka była nieaktywna, zamiast wartości drukowany jest napis NIEAKTYWNA.

Przykład:

Mamy zaprogramowaną stawkę **G jako sprzedaż zwolnioną**, sprzedaliśmy łącznie w tej stawce towary za kwotę **1000,00 zł** – na raporcie fiskalnym dobowym, w sekcji totalizerów narastających zostanie wydrukowana linia:

KWOTA PTU G 0,00

Jeżeli wykonamy zmianę stawek PTU i przypiszemy **stawce G wartość 8%**, następnie wykonamy sprzedaż w **stawce G** w wysokości **108,00 zł** brutto, **kwota podatku** od tej sprzedaży wyniesie **8,00 zł**.

Wartość **1000,00 zł**, zarejestrowanej wcześniej **sprzedaży zwolnionej w stawce G**, nie jest naliczana w linii dotyczącej narastającej kwoty podatku w **stawce G**.

Wartość ta jest naliczana w pozycji **ŁĄCZNA NALEŻNOŚĆ**.

Łączna należność – to suma kwot brutto (łącznych należności) ze wszystkich kolejnych raportów dobowych, w obrębie których ewidencja była prowadzona w tej samej walucie. Po zmianie waluty ewidencyjnej kwota jest zerowana i naliczana od nowa.

Przykład:

Mamy zaprogramowaną **stawkę C** z przypisaną wartością **7,00%**, sprzedaliśmy w tej stawce łącznie towary za **107,00 zł**. **Kwota podatku** od tej sprzedaży wyniesie **7,00 zł** – na raporcie fiskalnym dobowym w sekcji totalizerów narastających zostanie wydrukowana linia:

KWOTA PTU C 7,00

Jeżeli wykonamy zmianę stawek PTU i przypiszemy **stawce C wartość 5%**, następnie wykonamy sprzedaż w **stawce C** w wysokości **210,00 zł** brutto, **kwota podatku** od tej sprzedaży wyniesie **10,00 zł**.

W związku z tym na raporcie fiskalnym dobowym otrzymamy informację o narastającym liczniku dla **stawki C** – zostanie wydrukowana linia:

KWOTA PTU C 17,00

Wartość **17,00 zł** jest sumą zarejestrowanej wcześniej **sprzedaży w stawce C 7,00%** oraz **kwoty podatku** ze sprzedaży w stawce **C 5,00%** (po zmianie stawek PTU).

7,00 + 10,00 = 17,00.

DANE TECHNICZNE

Zasilanie	Wewnętrzny, wymienny akumulator zapewniający wydruk 6000 wierszy (bez podłączonego zewnętrznego zasilania). Zewnętrzny zasilacz 230V/AC 24 V/DC. Max. 120W.			
Pobór mocy	Max. 120W.			
Wymiary drukarki (szerokość x wysokość x głębokość)	158 x 242 x 232 [mm] wersja z wyświetlaczem na rurze. 131 x 149 x 171 [mm] wersja z wyświetlaczem na pokrywie. 131 x 139 x 171 [mm] wersja z wyświetlaczem wolnostojącym.			
Masa drukarki	~2,0 kg			
Zakres temperatur pracy	5 – 40°C			
Mechanizm drukujący	CAPD247 SEIKO	CAPD347 SEIKO	PT54 PRT	PT72 PRT
	Mechanizm termiczny. Typ wydruku: mieszany (znakowo - graficzny).			
Szerokość rolki kasowej	57 mm	80 mm	80 mm	
Liczba znaków w linii wydruku	do 40	do 40	do 56	
Liczba znaków nazwy towaru	do 80	do 80	do 80	
Wyświetlacz klienta/operatora	<ul style="list-style-type: none"> • LCD 4x20 – zintegrowany z obudową drukarki. • OLED 4x20 – zintegrowany z obudową drukarki. • LCD 4x20 – wolnostojący. • LCD 4x20 – podwieszany/wolnostojący. • OLED 4x20 – wolnostojący. 			
Interfejsy/typ	<ol style="list-style-type: none"> 1. COM1, 2. USB, 3. Ethernet, 4. Szuflada kasowa – napięcie sterujące 6/12/18/24V (wybierane programowo). <p>Interfejsy wymienione w punktach 1 i 2 obsługują wymiennie następujące protokoły komunikacyjne:</p> <ul style="list-style-type: none"> • POSNET (sprzedaż), • THERMAL (sprzedaż), • Monitor transakcji, • TCP/IP z protokołem FSP (odczyt danych z kopii elektronicznej). <p>Ethernet:</p> <ul style="list-style-type: none"> • sprzedaż, • dostęp do dodatkowych usług takich jak monitor transakcji, • odczyt kopii elektronicznej, • inne. 			

Baza PLU 250 000 nazw towarów.

Przeznaczenie urządzenia

- 1. Ogólne.**
Drukarka przeznaczona do ewidencji sprzedaży towarów i usług bez stosowania szczególnych wymogów trybu rejestrowania sprzedaży.
- 2. Apteczna.**
Dla aptek prowadzących sprzedaż przy pomocy systemów komputerowych.
- 3. Wolnocłowa.**
Dla podmiotów prowadzących sprzedaż przy pomocy systemów komputerowych w strefach wolnocłowych.



Niniejszy wyrób jest zgodny z wymaganiami dyrektyw nowego podejścia w zakresie kompatybilności elektronicznej (dyrektywa 2014/30/UE) oraz w zakresie bezpieczeństwa użytkownika (2014/35/UE). W celu zapewnienia odpowiednich warunków pracy wymagane jest, aby urządzenia współpracujące z wyrobem (komputer, monitor, itp.) posiadały oznaczenie CE.

KONSTRUKCJA DRUKARKI

GŁÓWNE ELEMENTY URZĄDZENIA

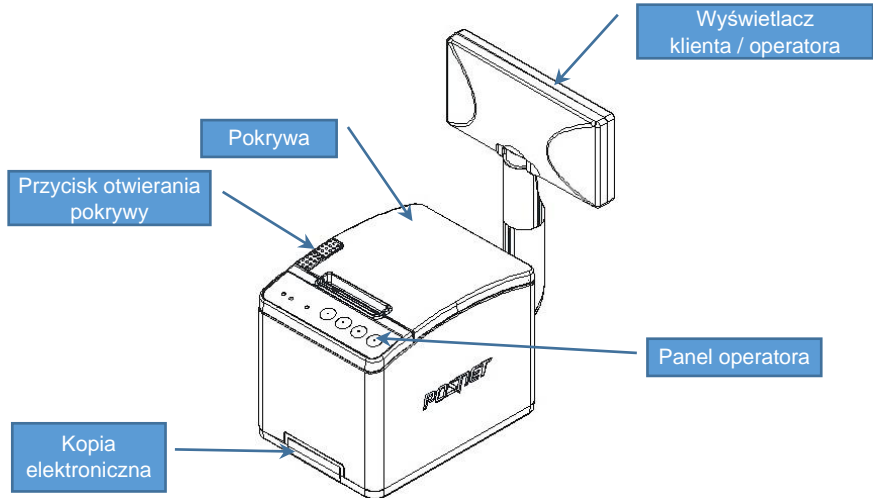

Drukarka Thermal XL₂ z wyświetlaczem zamontowanym na rusze.

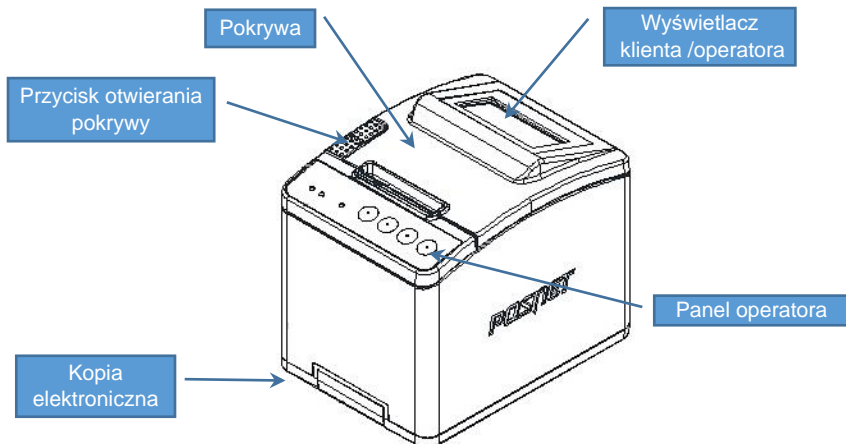







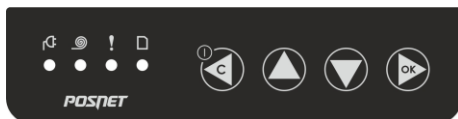

Drukarka Thermal XL₂ z wyświetlaczem na pokrywie.



PANEL OPERATORA

Drukarka Posnet Thermal XL₂ jest wyposażona w panel operatora zawierający membranowe przyciski umożliwiające wykonanie podstawowych operacji, takich jak: konfiguracja urządzenia, testy i wykonywanie raportów. Na panelu znajdują się również cztery diody sygnalizujące aktualny stan urządzenia.





Klawiatura



Klawisz	Oznaczenie w instrukcji	Funkcje
		<ul style="list-style-type: none"> • Włączanie/wyłączanie urządzenia. • Poza menu, w kombinacji z klawiszem  zablokowanie (i odblokowanie) klawiatury. • Rezygnacja z wyboru funkcji i przejście do wyższego poziomu menu. • Kasowanie wyświetlanych komunikatów. • Odpowiedź „NIE” na wyświetlane pytania. • Rezygnacja z wykonania operacji. • Zamiana pozycji kursora w lewo – podczas wpisywania dat i numerów. • Przerwanie wykonywania raportów (kasy, okresowego, z kopii elektronicznej).
		<ul style="list-style-type: none"> • Wybór odpowiedniej pozycji menu – przewijanie w górę – jeżeli kursor znajduje się przy pierwszej pozycji menu – zmiana na ostatnią. • Wysuw papieru (w trybie on-line), dłuższe przyciśnięcie wysuw ciągły. • Zwiększenie wartości na danej pozycji – długie przyciśnięcie powoduje przewijanie wartości. • Umożliwia wyświetlenie poprzedniej części komunikatu zajmującego kilka ekranów.
		<ul style="list-style-type: none"> • Wybór odpowiedniej pozycji menu – przewijanie w dół – jeżeli kursor znajduje się przy ostatniej pozycji – zmiana na pierwszą. • Zmniejszenie wartości na danej pozycji – długie przyciśnięcie powoduje przewijanie wartości. • Umożliwia wyświetlenie następnej części komunikatu zajmującego kilka ekranów.

Klawisz	Oznaczenie w instrukcji	Funkcje
		<ul style="list-style-type: none"> • Umożliwia wejście do menu. • Zatwierdzenie wybranej pozycji. • Zatwierdzenie wybranej funkcji. • Odpowiedź „TAK” na wyświetlane pytania. • W kombinacji z klawiszem  zablokowanie (i odblokowanie) klawiatury. • Zmiana pozycji kursora w prawo – podczas wpisywania dat i numerów.

Diody sygnalizacyjne

Symbol	Dioda	Sposób sygnalizacji
	SIEĆ (zielona)	<p>Sygnalizuje stan zasilania zewnętrznego:</p> <ul style="list-style-type: none"> • Świeci światłem ciągłym, gdy jest napięcie na wejściu „Zasilacz”. • Pulsuje z częstotliwością 1 raz na sekundę, gdy nie jest podłączone zasilanie zewnętrzne (drukarka jest zasilana tylko z wewnętrznej baterii akumulatorów).
	BRAK PAPIERU (pomarańczowa)	Świeci światłem ciągłym, gdy zostanie wykryty brak papieru.
	Stan urządzenia (czerwona)	<p>Sygnalizuje stan urządzenia:</p> <ul style="list-style-type: none"> • Wygaszona, gdy drukarka jest gotowa do przyjmowania rozkazów z komputera (urządzenie w trybie on-line). • Świeci światłem ciągłym po wejściu do menu drukarki (tryb off-line). • Świeci światłem ciągłym jeżeli urządzenie zgłosiło komunikat wymagający reakcji użytkownika (przez czas wyświetlania komunikatu).
	Kopia elektroniczna (żółta)	<p>Sygnalizuje stan kopii elektronicznej:</p> <ul style="list-style-type: none"> • W przypadku, gdy w slotcie nie ma karty SD i nie ma danych do zrzucenia na kartę – dioda świeci ciągle. • Jeżeli w pamięci podręcznej drukarki znajdują się dane do zrzucenia na kartę SD – dioda pulsuje z częstotliwością 1 raz na 2 sekundy. Ta sygnalizacja jest włączana dopiero po wykonaniu raportu fiskalnego dobowego. Występuje także podczas przenoszenia danych na kartę. • Gdy w pamięci podręcznej drukarki znajdują się dane, które nie zostały przepisane na kartę SD i obejmują one okres 14 raportów fiskalnych dobowych, czyli możliwość zapisów do pamięci podręcznej jest zablokowana – dioda pulsuje z częstotliwością 1 razy na sekundę.

MECHANIZM DRUKUJĄCY

Drukarka Thermal XL₂ wyposażona jest w wysokiej jakości mechanizm termiczny. Dostępne są dwa rodzaje mechanizmu:

- 57 mm,
- 80 mm.

W przypadku pracy drukarki z mechanizmem 57 mm w pozycji pionowej należy zastosować przegrodę, która powinna być przykręcona do pokrywy dwoma wkrętami. Przegroda zapewnia właściwe prowadzenie papieru.

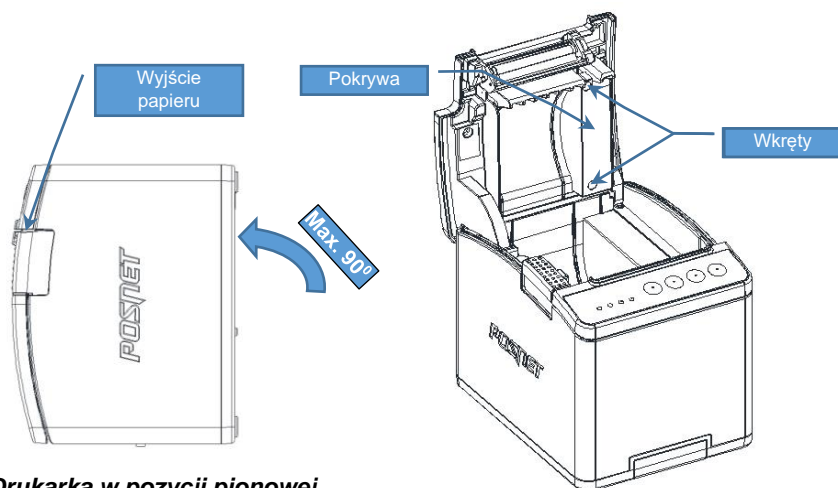

Drukarka w pozycji pionowej.

WYMIANA PAPIERU

Poniżej przedstawiono procedurę wkładania papieru do pustej drukarki.



W przypadku wymiany rolek w trakcie eksploatacji drukarki, należy pamiętać o tym, aby z komory papieru drukarki usunąć pustą gilzę po zużytej rolce.



Stosowanie materiałów eksploatacyjnych zalecanych przez Posnet przedłuża żywotność mechanizmów drukujących. Rolki papieru należy wkładać do drukarki w taki sposób, aby odwinięty kawałek wychodził od spodu (zgodnie z rysunkami). W przypadku niewłaściwego założenia papieru wydruk będzie niewidoczny.

1. **Nacisnąć przycisk otwierania tak, aby pokrywa odskoczyła. Otworzyć pokrywę.**

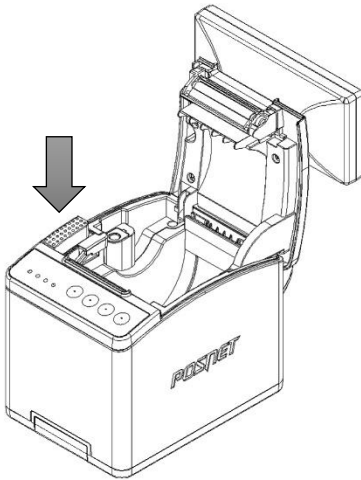

2. **Umieścić rolkę w komorze papieru.**

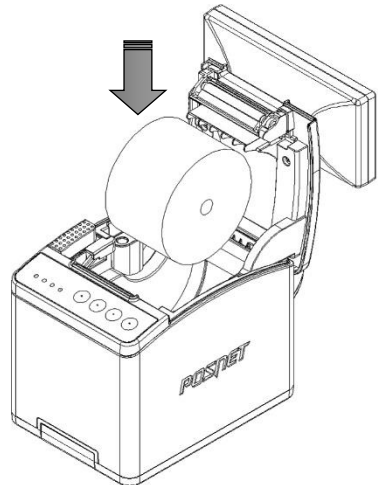

3. **Wysunąć końcówkę papieru.**
Końcówkę papieru należy wysunąć tak, aby jej kilka centymetrów wystawało z obudowy.

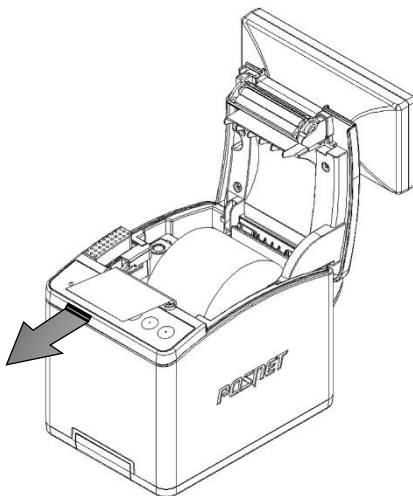

4. **Zamknąć pokrywę drukarki.**
W razie potrzeby należy wysunąć dłuższy odcinek papieru klawiszem .

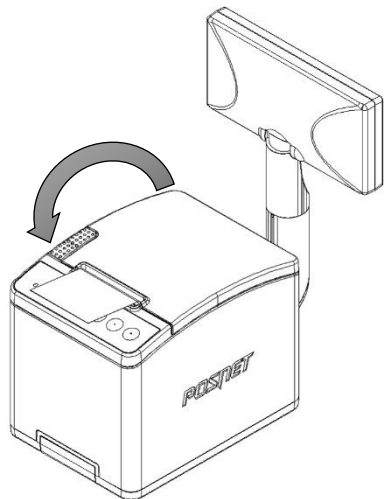

Drukarka Thermal XL₂ wyposażona jest w alfanumeryczny wyświetlacz klienta/operatora 4 x 20 z możliwością ustawienia kontrastu i podświetlenia (patrz: „[Wyświetlacz](#)”). Wyświetlacz alfanumeryczny pozwala na prezentowanie takich danych jak:

- suma do zapłaty,
- reszta,
- nazwa,
- cena,
- ilość towaru,
- itp.



Sposób wyświetlania tych danych zależy w dużym stopniu od programu sprzedaży, z którym ma współpracować drukarka.

Wyświetlacz (z wyjątkiem wbudowanego w pokrywę) jest zamontowany w sposób umożliwiający regulację jego ustawienia (obrót wokół własnej osi).

WYŚWIETLACZ ZEWNĘTRZNY

Wyposażeniem dodatkowym (opcjonalnym) jest wyświetlacz wolnostojący LCD 4 x 20 z możliwością ustawienia kontrastu i podświetlenia.



Podłączenie wyświetlacza zewnętrznego do drukarki może być wykonane wyłącznie przez AUTORYZOWANY SERWIS firmy Posnet.

Możliwe jest wydłużenie rury wyświetlacza zewnętrznego do 60 cm. Zaleca się przymocowanie (przykręcenie) wyświetlacza do powierzchni, na której stoi, jeśli rura ma długość co najmniej 40 cm.

Złącze do podłączenia zewnętrznego wyświetlacza

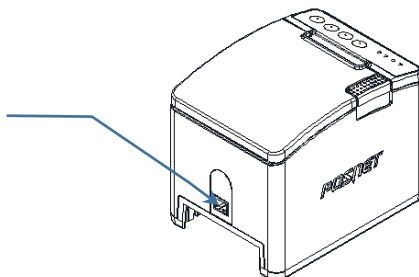

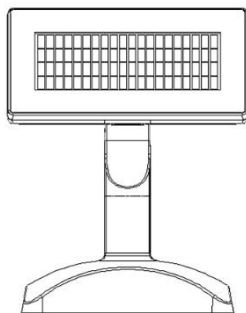

**Wyświetlacz zewnętrzny
standard**
(wysokość około 200mm)

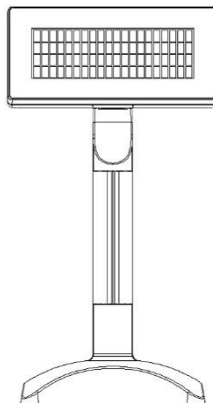

**Wyświetlacz zewnętrzny
podwyższony**
(wysokość około 300mm)

ZŁĄCZA

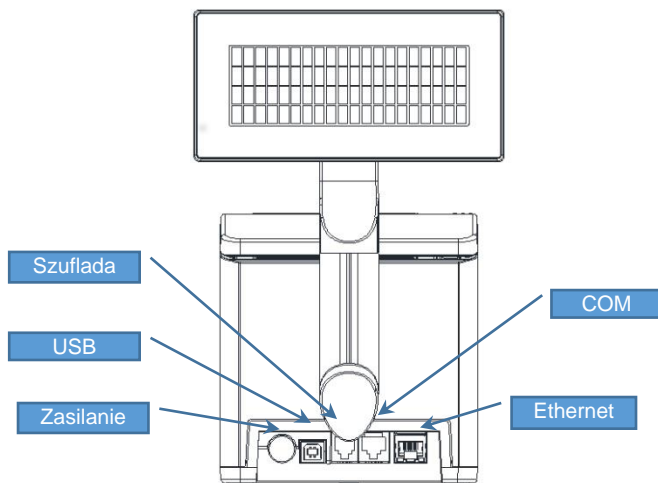

Gniazdo COM1 typu RJ45

PIN	NAZWA	TYP	FUNKCJA
1	RTS	Wy	Sygnal RTS
2	CTS	We	Sygnal CTS
3			Zwarte z 8
4	RXD	We	Wejście danych
5	TXD	Wy	Wyjście danych
6	GND		Masa
7			Napięcie zasilania (opcja)
8	-	-	Zwarte z 3

Gniazdo zasilania

PIN	NAZWA	FUNKCJA
1	+	Plus zasilania
2	-	Minus zasilania
3		Niepodłączony

Złącze do podłączenia szuflady RJ12

PIN	NAZWA	TYP	FUNKCJA
1	+ SZUF	Wy	Plus napięcia wyjściowego do zasilania elektromagnesu szuflady
2	+ SZUF	Wy	Plus napięcia wyjściowego do zasilania elektromagnesu szuflady
3	KEY	We	Stan klucza szuflady
4	HOME	We	Położenie wózka szuflady
5	- SZUF	Wy	Minus napięcia wyjściowego do zasilania elektromagnesu szuflady
6	- SZUF	Wy	Minus napięcia wyjściowego do zasilania elektromagnesu szuflady

ZASILANIE / AKUMULATOR

Drukarkę Thermal XL₂ wyposażono w wewnętrzny akumulator, jednak urządzenie powinno pracować przy podłączonym na stałe zasilaniu zewnętrznym. Tylko w sytuacjach awaryjnych może pracować z akumulatora, przy czym mogą nastąpić ograniczenia w postaci wolniejszego wydruku, przygaszenia lub wyłączenia podświetlenia wyświetlacza oraz w pracy peryferiów (możliwość otwierania szuflady).

Maksymalny pobór mocy przez drukarkę (podczas drukowania), w zależności od wybranego w konfiguracji zasilacza, może wynosić od 24W do 120W. Pobór mocy w stanie spoczynku (bez wydruku) wynosi około 2,2W.



Całkowite odłączenie zewnętrznego zasilania następuje po wyjęciu wtyczki zasilacza z gniazda sieciowego.

Odłączenie (zanik) zasilania zewnętrznego powoduje, że urządzenie się wyłącza. Po ponownym włączeniu, przy odłączonym zasilaczu, dioda  świeci światłem

pulsującym (dokładny opis działania diody znajduje się w rozdziale „[Diody sygnalizacyjne](#)”).

Jeżeli drukarka zasilana jest tylko z wewnętrznego akumulatora i przez określony w konfiguracji czas nie odbierze żadnej informacji po łączu RS232 lub USB oraz nie zostanie naciśnięty żaden klawisz klawiatury, nastąpi wyłączenie urządzenia.

Ponowne włączenie nastąpi po:

- po podłączeniu zasilania zewnętrznego lub
- po naciśnięciu klawisza ◀ lub
- odebraniu impulsu po RS.



Do momentu przejścia drukarki w stan pełnej gotowości do pracy dane otrzymane po łączu RS232 są tracone.

INFORMATYCZNY NOŚNIK DANYCH

Drukarka Thermal XL₂ wyposażona jest w Informatyczny Nośnik Danych (kartę SD/SDHC) służący do archiwizowania kopii paragonów.

1. **Wykręcić wkręt.**

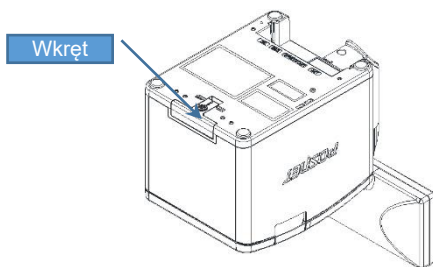

2. **Przesunąć klapkę, jak pokazuje strzałka.**

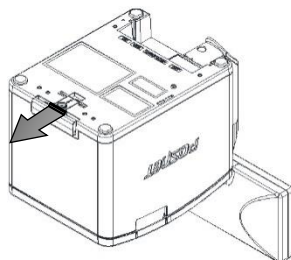

3. **Obrócić klapkę w kierunku pokazanym strzałką. Wyjąć kartę – złącze typu push - push.**

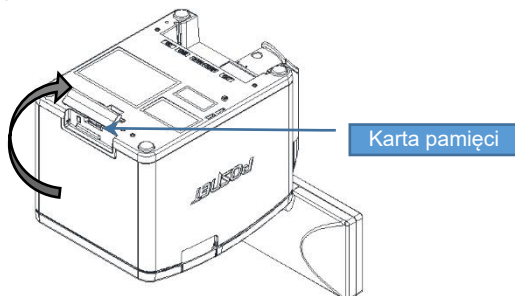

MENU DRUKARKI

Drukarka Thermal XL₂ umożliwia wykonanie wielu operacji z poziomu menu, między innymi:

- wywołanie raportów,
- konfiguracji (ustawianie godziny, parametrów portu i innych),
- zmiany waluty,
- testów sprzętowych.

SPOSÓB PORUSZANIA SIĘ PO MENU DRUKARKI

Wejście do menu jest możliwe, jeśli drukarka nie jest w trybie transakcji lub w stanie drukowania.

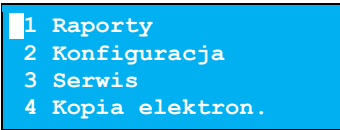
Wykonywana czynność	Podgląd wyświetlacza
1 W celu wywołania menu, należy użyć klawisza → . Wszystkie pozycje menu są numerowane, co ułatwia Użytkownikowi poruszanie się pomiędzy nimi.	
2 Klawisze ↓ i ↑ służą do przewijania poszczególnych pozycji menu. Klawisz → służy do zatwierdzania wybranej pozycji, natomiast klawisz ← do anulowania wyboru lub wyjścia z menu.	

BLOKADA KLAWIATURY

Wykonywana czynność	Podgląd wyświetlacza
1 W stanie gotowości drukarki naciśnąć klawisz ← .	

Wykonywana czynność	Podgląd wyświetlacza
<p>2 Następnie nacisnąć klawisz ➡, potwierdzając blokadę klawiatury.</p>	<p>Zablokować klawiaturę?</p> <p>↓</p> <p>Klawiatura zablokowana</p>
<p>3 W tym stanie naciśnięcie jednego z klawiszy ➡, ⬆, ⬇ spowoduje wyświetlenie komunikatu.</p>	<p>Naciśnij „<”, a Potem „>”</p>
<p>4 Aby odblokować klawiaturę, należy nacisnąć klawisz ⬅, następnie klawisz ➡, zgodnie z wyświetlanym komunikatem.</p>	<p>Teraz naciśnij klawisz „>”</p> <p>↓</p> <p>Klawiatura odblokowana</p>

MAPA FUNKCJI MENU

1 Raporty

1 Raporty fiskalne

- 1 Raport dobowy
- 2 Raport okresowy
- 3 Raport miesięczny

2 Raporty niefisk.

- 1 Raport serwisowy
- 2 Raport konfig.
- 3 Raport we/wy
- 4 Rap.tow.zablok.
- 5 Raport grafik
- 6 Raport kasy

2 Konfiguracja

1 Parametry ogólne

- 1 Data i czas
 - 1 Zmień datę i czas
 - 2 Czas letni
 - 3 Czas zimowy
- 2 Kody autoryzacji
 - 1 Wpisz kod
 - 2 Resetuj kody
 - 3 Wydruk kodów
- 3 Czas wyłączenia
 - 1 Z zasilaniem
 - 2 Bez zasilania
- 4 Rozl.rabatu proc.
- 5 Konfig.rap.dobowego
- 6 Blokada klawiatury
- 7 Funkcje komunikacji
 - 1 Interfejs PC
 - 2 Monitor
 - 3 Odczyt KE
 - 4 Tunelowanie COM 1

2 Konfig. sprzętu

- 1 Wyświetlacz

- 1 Kontrast wyświetlacza
- 2 Podświetlenie
- 3 Jasność podświetlenia

2 Wydruk

- 1 Jakość wydruku
- 2 Wydruki na kopii
- 3 Oszczędność pap.
- 4 Opcje wydruku

3 Obcinacz

- 4 Konfiguracja noża
- 5 Syg. dźwiękowa

- 1 Dźwięki klawiszy
- 2 Brak zasilania

6 Szuflada

- 1 Impuls szuflady
- 2 Napięcie szuflady
- 3 Status otwarcia
- 4 Status klucza

7 Porty komunik.

- 1 COM 1
- 2 Ethernet

8 TCP/IP

9 Identyfikatory

3 Waluta ewid.

3 Serwis

4 Kopia elektroniczna

1 Ostatnie dokumenty

2 Zaw.pam.podr

3 Zawartość IND

4 Informacje KE

5 Inicjalizacja

6 Zamkn. IND

7 Grafika

8 Nagłówek na kopii



Funkcje serwisowe, poza pozycją „Waluta ewid.,” są dostępne wyłącznie dla autoryzowanego serwisu Posnet, po zdjęciu plomby zabezpieczającej urządzenie przed nieuprawnioną ingerencją.

RAPORTY

RAPORT FISKALNY DOBOWY

Jest to podstawowy raport fiskalny, który należy wykonać na zakończenie każdego dnia sprzedaży.

Aby wykonać raport dobowy, należy:

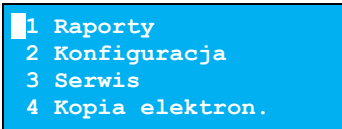
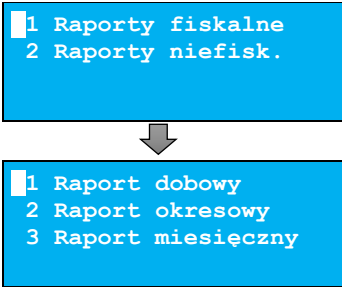
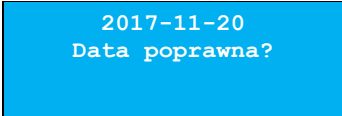
Wykonywana czynność	Podgląd wyświetlacza
1 Użyć klawisza ➡ w celu wejścia do menu drukarki.	
2 Ponownie użyć klawisza ➡ , aby wybrać „ 1 Raporty ”. W ten sam sposób należy wybrać i zatwierdzić pozycję „ 1 Raporty fiskalne ”.	
3 Po zatwierdzeniu pozycji „ 1 Raport dobowy ”, drukarka zażąda potwierdzenia daty.	

Jeżeli data jest poprawna, należy zatwierdzić ją klawiszem **➡**.



Data musi być zgodna ze stanem faktycznym!
Jeżeli podpowiadana data nie jest prawidłowa, należy obowiązkowo nacisnąć klawisz **◀ i wezwać SERWIS!**
Zatwierdzenie niepoprawnej daty oznacza konieczność wymiany pamięci fiskalnej na koszt Użytkownika!

Jeżeli w danym dniu wykonano już raport dobowy zerowy (nie było sprzedaży) i kolejny raport dobowy tego dnia również byłby zerowy, wówczas drukarka zgłosi błąd i nie wykona raportu.

(383) Próba wykonania drugiego raportu zerowego.

W trybie niefiskalnym powyższe ograniczenie nie działa, można zatem wykonywać wiele raportów zerowych jednego dnia. Wszystkie raporty dobowe wykonywane w trybie niefiskalnym mają numer 1.

RAPORT OKRESOWY



Raport okresowy jest zestawieniem danych zapisanych w pamięci fiskalnej w podanym zakresie.

Aby wykonać raport okresowy, należy:

Wykonywana czynność	Podgląd wyświetlacza
<p>1 Użyć klawisza ➡ w celu wejścia do menu drukarki.</p>	<pre>1 Raporty 2 Konfiguracja 3 Serwis 4 Kopia elektron.</pre>
<p>2 Ponownie użyć klawisza ➡, aby wybrać „1 Raporty”. W ten sam sposób należy wybrać i zatwierdzić pozycję „1 Raporty fiskalne”. Klawiszami ↓ i ↑ należy wybrać pozycję „2 Raport okresowy” i zatwierdzić klawiszem ➡.</p>	<pre>1 Raporty fiskalne 2 Raporty niefisk.</pre> <p style="text-align: center;">↓</p> <pre>1 Raport dobowy 2 Raport okresowy 3 Raport miesięczny</pre>
<p>3 Po zatwierdzeniu pozycji „2 Raport okresowy” zostanie wyświetlona lista umożliwiająca wybór sposobu wykonania (określenia zakresu) raportu okresowego:</p> <ul style="list-style-type: none"> • według numerów raportów dobowych, • według dat. <p>Wyboru można dokonać klawiszami ↓ i ↑, następnie zatwierdzić klawiszem ➡.</p>	<pre>Według numerów Typ raportu ----- Raport okresowy</pre> <pre>Według dat Typ raportu ----- Raport okresowy</pre>

Raport wg numerów

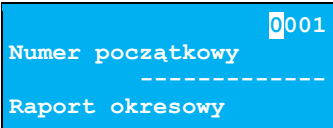
Po wybraniu raportu według numerów, drukarka zażąda wprowadzenia numerów raportów dobowych: początkowego i końcowego.

Wykonywana czynność	Podgląd wyświetlacza
<p>1 Za pomocą klawiszy ← i → należy ustawić migający kursor w odpowiednim polu numeru, a następnie używając klawiszy ↑ i ↓, ustawić wartość. Jeżeli kursor znajduje się na ostatniej pozycji, wprowadzoną wartość można zatwierdzić klawiszem ➡.</p>	
<p>2 Numer końcowy należy wybrać i zatwierdzić w identyczny sposób, jak numer początkowy. Po zatwierdzeniu numeru końcowego należy wybrać, czy ma być to raport pełny, czy podsumowanie. Opis znajduje się w podrozdziale „Raport pełny i podsumowanie”.</p>	

Raport wg dat

Po wybraniu raportu według dat, drukarka zażąda wprowadzenia daty początkowej i końcowej raportu okresowego. W trybie fiskalnym jako data początkowa podpowiadana jest data fiskalizacji, jako data końcowa – aktualna data.

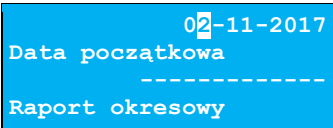
Wykonywana czynność	Podgląd wyświetlacza
<p>1 Za pomocą klawiszy ← i → należy ustawić migający kursor w polu, które ma być zmienione (dzień, miesiąc, rok). Następnie używając klawiszy ↑ i ↓, ustawić wartość. Jeżeli kursor znajduje się na ostatniej pozycji (cyfrze jedności roku), wprowadzoną wartość można zatwierdzić klawiszem ➡.</p>	

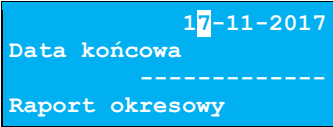
Wykonywana czynność	Podgląd wyświetlacza
<p>2 Datę końcową należy ustawić i zatwierdzić w analogiczny sposób, jak datę początkową. Po zatwierdzeniu numeru końcowego, należy wybrać, czy ma być to raport pełny, czy podsumowanie. Opis znajduje się w kolejnym podrozdziale.</p>	

Raport pełny i podsumowanie

Po zatwierdzeniu numeru końcowego lub daty końcowej należy określić, czy raport ma być w pełnej formie, czy samego podsumowania.



Raport pełny – fiskalny raport okresowy zawierający wszystkie raporty dobowe i potwierdzenia zmian stawek PTU z danego okresu.

Podsumowanie – raport нефiskalny mający formę samego podsumowania z danego okresu.

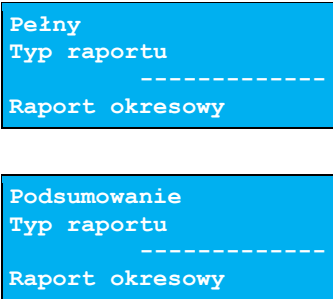
Wykonywana czynność	Podgląd wyświetlacza
<p>1 Wyboru rodzaju raportu należy dokonać klawiszami ↑ i ↓, zatwierdzić klawiszem ➡. Po zatwierdzeniu nastąpi wydruk raportu.</p>	



Do momentu zatwierdzenia wykonania raportu, na każdym etapie ustawiania parametrów można zrezygnować z jego wykonania i opuścić menu. W tym celu należy nacisnąć klawisz **←.**

W zależności od zadeklarowanych i zatwierdzonych dat lub numerów raportów na wyświetlaczu mogą pojawić się komunikaty informujące o rodzaju

błądu wprowadzonych parametrów, np. przy błędnie wprowadzonym zakresie numerów raportów (numer początkowy jest większy niż końcowy).

(2048) Błąd numeru.
Numer początkowy
większy od numeru
końcowego.

RAPORT MIESIĘCZNY

Raport miesięczny jest formą raportu okresowego, dla którego jako data początkowa przyjmowany jest pierwszy dzień danego miesiąca, a jako końcowa – ostatni dzień tego miesiąca. Raport może być drukowany w formie pełnej lub samego podsumowania.



Raport pełny – fiskalny raport okresowy miesięczny zawierający wszystkie raporty dobowe i potwierdzenia zmian stawek PTU wykonane w tym miesiącu.
Podsumowanie – raport nefiskalny mający formę samego podsumowania z danego miesiąca.

Aby wykonać raport miesięczny, należy:

	Wykonywana czynność	Podgląd wyświetlacza
1	Użyć klawisza ➡ w celu wejścia do menu drukarki.	<ul style="list-style-type: none">1 Raporty2 Konfiguracja3 Serwis4 Kopia elektron.
2	Ponownie użyć klawisza ➡, aby wybrać „1 Raporty”. W ten sam sposób należy wybrać i zatwierdzić pozycję „1 Raporty fiskalne”. Klawiszami ⬆ i ⬇ należy wybrać pozycję „3 Raport miesięczny” i zatwierdzić klawiszem ➡.	<ul style="list-style-type: none">1 Raporty fiskalne2 Raporty nefisk. <p style="text-align: center;">↓</p> <ul style="list-style-type: none">1 Raport dobowy2 Raport okresowy3 Raport miesięczny

- 3** Za pomocą klawiszy ← i → należy ustawić migający kursor w polu, które ma być zmienione (miesiąc rok). Następnie, używając klawiszy ↑ i ↓, ustawić wartość i zatwierdzić ➡.

10-2017
Miesiąc -----
Raport miesięczny

- 4** Po zatwierdzeniu wybranego miesiąca, należy określić typ raportu. Wyboru rodzaju raportu należy dokonać klawiszami ↑ i ↓, zatwierdzić klawiszem ➡. Po zatwierdzeniu nastąpi wydruk raportu.

Pełny
Typ raportu -----
Raport miesięczny

Podsumowanie
Typ raportu -----
Raport miesięczny



Do momentu zatwierdzenia wykonania raportu, na każdym etapie ustawiania parametrów można zrezygnować z jego wykonania i opuścić menu. W tym celu należy nacisnąć klawisz ←.

RAPORT SERWISOWY

Raport serwisowy zawiera podstawowe informacje na temat wersji urządzenia, trybu pracy drukarki, rodzaju drukarki, jaki jest ustawiony fiskalny licznik paragonów, ilości zmian oraz aktualnie ustawionej waluty ewidencyjnej, aktualnie ustawione oraz ilość zmian stawek PTU, ilość zerowań RAM, wykonanych raportów dobowych, ilość zamontowanych i uszkodzonych nośników danych oraz odłączenie karty kopii i otwarcia pokrywy.

Aby wykonać raport serwisowy, należy:

	Wykonywana czynność	Wygląd wyświetlacza
1	Użyć klawisza ➡ w celu wejścia do menu drukarki.	1 Raporty 2 Konfiguracja 3 Serwis 4 Kopia elektron.
2	Ponownie użyć klawisza ➡, aby wybrać „1 Raporty”. Następnie klawiszami ↑ i ↓ należy wybrać pozycję „2 Raporty niefisk.” i zatwierdzić ➡.	1 Raporty fiskalne 2 Raporty niefisk.

- 3** Zatwierdzić pozycję „**1 Raport serwisowy**” klawiszem ➡ – rozpocznie się wydruk raportu.

1 Raport serwisowy
2 Raport konfig.
3 Raport we/wy
4 Rap. tow. zablok.

RAPORT KONFIGURACJI

Raport konfiguracji zawiera informacje na temat ustawień dotyczących sprzętu (wyświetlacza, wydruku, szuflady, obcinacza, zasilania i innych funkcji).

Aby wykonać raport konfiguracji, należy:

Wykonywana czynność	Wygląd wyświetlacza
1 Użyć klawisza ➡ w celu wejścia do menu drukarki.	1 Raporty 2 Konfiguracja 3 Serwis 4 Kopia elektron.
2 Ponownie użyć klawisza ➡, aby wybrać „ 1 Raporty ”. Następnie klawiszami ⬆ i ⬇ należy wybrać pozycję „ 2 Raporty niefisk. ” i zatwierdzić ➡.	1 Raporty fiskalne 2 Raporty niefisk.
3 Pozycję „ 2 Raport konfig. ” należy wybrać w identyczny sposób jak pozycję „ 2 Raporty niefisk. ”.	1 Raport serwisowy 2 Raport konfig. 3 Raport we/wy 4 Rap. tow. zablok.

RAPORT WEJŚCIA/WYJŚCIA

Raport konfiguracji wejścia/wyjścia zawiera informacje na temat ustawień transmisji danych z PC, konfiguracji TCP/IP oraz ustawień portów i urządzeń.

Aby wykonać raport we/wy, należy:

Wykonywana czynność	Wygląd wyświetlacza
<p>1 Użyć klawisza ➡ w celu wejścia do menu drukarki.</p>	
<p>2 Ponownie użyć klawisza ➡, aby wybrać „1 Raporty”. Następnie klawiszami ⬆ i ⬇ należy wybrać pozycję „2 Raporty niefisk.” i zatwierdzić ➡.</p>	
<p>3 Pozycję „3 Raport we/wy” należy wybrać w identyczny sposób, jak pozycję „2 Raporty niefisk.”.</p>	

RAPORT TOWARÓW ZABLOKOWANYCH

Jest to raport zawierający listę tzw. towarów zablokowanych, możliwy do wykonania tylko przy współpracy z zewnętrznym komputerem.

Aby wykonać raport towarów zablokowanych, należy:

Wykonywana czynność	Wygląd wyświetlacza
<p>1 Użyć klawisza ➡ w celu wejścia do menu drukarki.</p>	
<p>2 Ponownie użyć klawisza ➡, aby wybrać „1 Raporty”. Następnie klawiszami ⬆ i ⬇ należy wybrać pozycję „2 Raporty niefisk.” i zatwierdzić ➡.</p>	

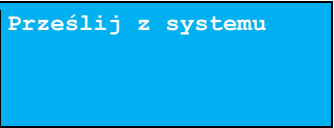
Wykonywana czynność	Wygląd wyświetlacza
<p>3 Pozycję „4 Rap.tow.zablok” należy wybrać w identyczny sposób, jak pozycję „2 Raporty niefisk.”.</p>	
<p>4 Po zatwierdzeniu raportu, zostanie wyświetlony ekran. W czasie kiedy wyświetlane jest polecenie „Prześlij z systemu” należy przesłać z komputera informacje, na podstawie których ma być drukowany raport. Jeżeli te informacje nie zostaną przesłane, raport nie zostanie wydrukowany i nastąpi wyjście z menu.</p>	

RAPORT GRAFIK

Jest to raport zawierający aktualnie zaprogramowane w drukarce grafiki. Mogą być one drukowane w nagłówku lub stopce dokumentów.

Aby wykonać raport grafik, należy:

Wykonywana czynność	Wygląd wyświetlacza
<p>1 Użyć klawisza ➡ w celu wejścia do menu drukarki.</p>	
<p>2 Ponownie użyć klawisza ➡, aby wybrać „1 Raporty”. Następnie klawiszami ↑ i ↓ należy wybrać pozycję „2 Raporty niefisk.” i zatwierdzić ➡.</p>	
<p>3 Pozycję „5 Raport grafik” należy wybrać w identyczny sposób, jak pozycję „2 Raporty niefisk.”.</p>	

RAPORT KASY

Na raporcie kasy drukowane są:

- nazwa wersji programu pracy kasy,
- oznaczenie pamięci z programem,
- napisy stałe używane na wydrukach.



Raport zawiera około 700 linii – jego wydruk pochłania zatem około 2m papieru.

Aby wykonać raport kasy, należy:

	Wykonywana czynność	Wygląd wyświetlacza
1	Użyć klawisza ➡ w celu wejścia do menu drukarki.	
2	Ponownie użyć klawisza ➡ , aby wybrać „1 Raporty”. Następnie klawiszami ↑ i ↓ należy wybrać pozycję „2 Raporty niefisk.” i zatwierdzić ➡ .	
3	Pozycję „6 Raport kasy” należy wybrać w identyczny sposób, jak pozycję „2 Raporty niefisk.”.	

KONFIGURACJA

DATA I CZAS

Funkcja ta umożliwia zmianę czasu wewnętrznego zegara drukarki. Po każdym raporcie dobowym i przed rozpoczęciem transakcji następnego dnia jest możliwa jednorazowa zmiana czasu o nie więcej niż 2 godziny w stosunku do aktualnego wskazania zegara. Bezpośrednio po raporcie dobowym jest możliwe przesunięcie zegara w stecz, o ile nie spowoduje to zmiany daty w urządzeniu – na wcześniejszą niż data raportu dobowego.

Zerowe totalizery (stan po wykonaniu raportu dobowego) to warunek konieczny do wykonania zmiany ustawienia zegara.



W przypadku konieczności zmiany zegara o więcej niż 2 godziny należy bezwzględnie wezwać serwis.

Aby ustawić zegar, należy:

	Wykonywana czynność	Wygląd wyświetlacza
1	Klawiszami ↑ i ↓ wybrać pozycję „ 2 Konfiguracja ” i zatwierdzić klawiszem ➡ . Następnie w ten sam sposób wybrać i zatwierdzić pozycję „ 1 Parametry ogólne ”, „ 1 Data i czas ”.	<div style="border: 1px solid black; background-color: #00aaff; color: white; padding: 5px; margin-bottom: 5px;"> 1 Raporty 2 Konfiguracja 3 Serwis 4 Kopia elektron. </div> <div style="text-align: center;">↓</div> <div style="border: 1px solid black; background-color: #00aaff; color: white; padding: 5px; margin-bottom: 5px;"> 1 Parametry ogólne 2 Konfig. sprzętu 3 Waluta ewid. </div> <div style="text-align: center;">↓</div> <div style="border: 1px solid black; background-color: #00aaff; color: white; padding: 5px; margin-bottom: 5px;"> 1 Data i czas 2 Kody autoryzacji 3 Czas wyłączenia 4 Rozl. rabatu, proc. </div> <div style="text-align: center;">↓</div> <div style="border: 1px solid black; background-color: #00aaff; color: white; padding: 5px;"> 1 Zmień datę i czas 2 Czas letni 3 Czas zimowy </div>

Zmień datę i czas

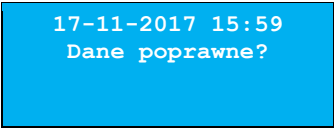
Wykonywana czynność	Wygląd wyświetlacza
<p>1 Za pomocą klawiszy ← i → należy ustawić migający kursor w polu, które ma być zmienione (godzina, minuty). Następnie, używając klawiszy ↑ i ↓, ustawić wartość i zatwierdzić klawiszem →.</p>	
<p>2 Po zatwierdzeniu wartości, drukarka wyświetli ekran z pytaniem o poprawność daty i godziny. Aby zatwierdzić ustawiony czas, należy użyć klawisza →. Aby zrezygnować i powrócić do menu „1 Data i czas”, należy użyć klawisza ←.</p>	



W trybie nefiskalnym możliwa jest zmiana daty i czasu w dowolny sposób.

Ustaw czas letni/Ustaw czas zimowy

Aby zmienić czas z zimowego na letni lub z letniego na zimowy, należy:

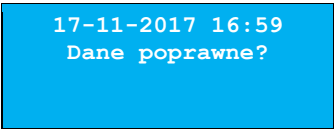
Wykonywana czynność	Wygląd wyświetlacza
<p>1 Wybrać pozycję: „2 Czas letni” – jeżeli zmiana ma być na czas letni lub „3 Czas zimowy” – jeżeli zmiana ma być na czas zimowy. Wybór pozycji jest identyczny jak w przypadku „Data i czas”. Aby zatwierdzić wybór należy użyć klawisza →. Aby zrezygnować i powrócić do menu „1 Data i czas”, należy użyć klawisza ←.</p>	



Należy pamiętać, że nieprawidłowa data w urządzeniu fiskalnym może doprowadzić do konieczności wymiany modułu fiskalnego na koszt użytkownika. Jeżeli po ustawieniu zegara, w powyższym komunikacie zostanie wyświetlona nieprawidłowa data, bezwzględnie należy anulować operację i wezwać serwis.

W wypadku zatwierdzenia zmian, może pojawić się jeden z komunikatów:

Jeżeli ustawiony czas różni się od aktualnego wskazania o więcej niż dwie godziny.

(2023) Błąd programowania zegara. Różnica większa niż 2h.

Jeżeli czas był już zmieniany po ostatnim raporcie dobowym.

(2021) Błąd programowania Zegara. Zegar był Już ustawiony

Jeżeli po ostatnim raporcie dobowym była sprzedaż.

(2035) Niezerowe totalizery. Wykonaj raport dobowy.

KODY AUTORYZACJI





Od momentu pierwszego zaprogramowania nagłówka drukarka jest autoryzowana na 30 dni pracy. Po upływie tego czasu, urządzenie zablokuje się, jeśli nie zostanie podany odpowiedni kod autoryzacyjny. Do momentu wprowadzenia kodu obowiązującego bezterminowo, po każdym włączeniu drukarki wyświetlana jest informacja o ilości pozostałych dni pracy urządzenia.

Wykonywana czynność	Wygląd wyświetlacza
<p>1 Klawiszami ↑ i ↓ wybrać pozycję „2 Konfiguracja” i zatwierdzić klawiszem →. Następnie w ten sam sposób wybrać i zatwierdzić pozycje „1 Parametry ogólne”, „3 Kody autoryzacji”.</p>	<div data-bbox="695 1042 1028 1166" style="border: 1px solid black; background-color: #00aaff; padding: 5px; margin-bottom: 10px;"> <p>1 Raporty 2 Konfiguracja 3 Serwis 4 Kopia elektron.</p> </div> <div style="text-align: center; margin-bottom: 10px;">↓</div> <div data-bbox="695 1217 1028 1342" style="border: 1px solid black; background-color: #00aaff; padding: 5px;"> <p>1 Parametry ogólne 2 Konfig. sprzętu 3 Waluta ewid.</p> </div> <div style="text-align: center;">↓</div>

Wykonywana czynność	Wygląd wyświetlacza
	<div style="border: 1px solid black; background-color: #00aaff; padding: 5px; margin-bottom: 10px;"> 1 Data i czas 2 Kody autoryzacji 3 Czas wyłączenia 4 Rozl. rabatu.proc. </div> <div style="text-align: center; margin-bottom: 10px;">  </div> <div style="border: 1px solid black; background-color: #00aaff; padding: 5px;"> 1 Wpisz kod 2 Resetuj kody 3 Wydruk kodów </div>

Wpisz kod

Aby wprowadzić kod, należy:

Wykonywana czynność	Wygląd wyświetlacza
1 Znaki kodu (cyfry 0, 1, 2, 3, 4, 5, 6, 7, 8, 9) należy ustawić klawiszami  ,  zmianę pozycji wpisywania umożliwiają klawisze  i  . Po wprowadzeniu całego kodu, należy zatwierdzić go klawiszem  .	<div style="border: 1px solid black; background-color: #00aaff; padding: 5px;"> 00000000000000 Wprowadź kod ----- Wpisz kod </div>







W przypadku braku lub zagubienia kodu autoryzacyjnego, należy skontaktować się ze sprzedawcą drukarki.

Resetuj kody

Istnieje możliwość anulowania wprowadzonych kodów autoryzacyjnych za pomocą funkcji „**2 Resetuj kody**”. W przypadku wykonania resetu kodów drukarka będzie pracować przez 30 dni od wykonania tej operacji, a po upływie tego czasu zablokuje się, jeśli nie zostanie wprowadzony nowy kod autoryzacyjny.

Aby zresetować kody, należy:

Wykonywana czynność	Wygląd wyświetlacza
1 Wybór pozycji „ 2 Resetuj kody ” jest identyczny jak w przypadku wprowadzania kodu . Znaki kodu (cyfry 0, 1, 2, 3, 4, 5, 6, 7, 8, 9) należy ustawić klawiszami  ,  zmianę pozycji wpisywania umożliwiają klawisze  i  . Po wprowadzeniu całego kodu, należy zatwierdzić go klawiszem  .	<div style="border: 1px solid black; background-color: #00aaff; padding: 5px;"> 00000000000000 Wprowadź kod ----- Resetuj kody </div>



W trybie fiskalnym nie ma możliwości zresetowania bezterminowego kodu autoryzacyjnego. Po wprowadzeniu takiego kodu, pozycja „2 Resetuj kody” jest niedostępna.

Wydruk kodów

Funkcja umożliwia wydrukowanie dokumentu zawierającego wprowadzone w urządzeniu kody autoryzacyjne.

CZAS WYŁĄCZENIA

Wybór tej funkcji umożliwia ustawienie czasu, po jakim drukarka wyłączy się samoczynnie, jeśli nie będą na niej wykonywane żadne operacje.

Aby ustawić czas wyłączenia, należy:

Wykonywana czynność	Wygląd wyświetlacza
1 Klawiszami ↑ i ↓ wybrać pozycję „ 2 Konfiguracja ” i zatwierdzić klawiszem → . Następnie w ten sam sposób wybrać i zatwierdzić pozycję „ 1 Parametry ogólne ”, „ 3 Czas wyłączenia ”.	 ↓ ↓ ↓

Z zasilaczem

Funkcja umożliwi ustawienie czasu bezczynności, po którym nastąpi wyłączenie drukarki, w przypadku gdy jest ona podłączona do zasilania zewnętrznego. Domyślnie (przed pierwszą zmianą) wyświetlana jest wartość 000.

Aby ustawić czas wyłączenia należy:

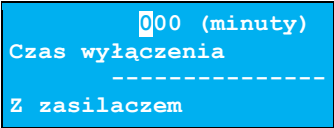
Wykonywana czynność	Wygląd wyświetlacza
<p>1 Za pomocą klawiszy ◀ i ▶ należy ustawić migający kursor w polu, które ma być zmienione. Następnie, używając klawiszy ↑ i ↓, ustawić wartość. Aby zatwierdzić czas, należy użyć klawisza ▶. Aby zrezygnować i powrócić do menu „1 Z zasilaczem”, należy użyć klawisza ◀.</p>	

Bez zasilacza

Funkcja umożliwi ustawienie czasu bezczynności, po którym nastąpi wyłączenie drukarki, w przypadku gdy zasilanie zewnętrzne jest odłączone. Domyślnie (przed pierwszą zmianą) wyświetlana jest wartość 010.

Aby ustawić czas wyłączenia, należy:

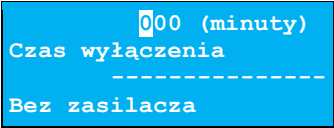
Wykonywana czynność	Wygląd wyświetlacza
<p>1 Sposób ustawienia jest identyczny jak w przypadku ustawienia czasu wyłączenia Z zasilaczem. Za pomocą klawiszy ◀ i ▶ należy ustawić migający kursor w polu, które ma być zmienione. Następnie, używając klawiszy ↑ i ↓, ustawić wartość. Aby zatwierdzić czas, należy użyć klawisza ▶. Aby zrezygnować i powrócić do menu „2 Bez zasilania”, należy użyć klawisza ◀.</p>	

ROZLICZANIE RABATU PROCENTOWEGO

Funkcja umożliwia wybór sposobu rozliczenia rozliczania rabatu procentowego. Właściwe ustawienie drukarki zależy **od programu sprzedaży**, z jakim współpracuje.

Jeżeli Użytkownik drukarki nie korzysta z funkcji rabatów lub narzutów w swoim sklepie, ustawienie tego parametru nie ma znaczenia.

Aby zmienić sposób rozliczania rabatów, należy:

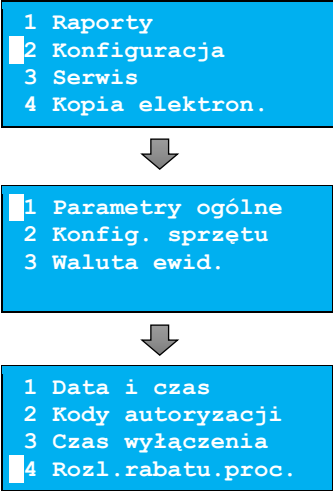
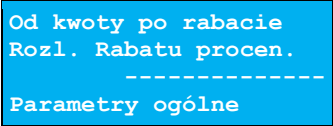
Wykonywana czynność	Wygląd wyświetlacza
<p>1 Klawiszami ↑ i ↓ wybrać pozycję „2 Konfiguracja” i zatwierdzić klawiszem →. Następnie w ten sam sposób wybrać i zatwierdzić pozycję „1 Parametry ogólne”, „4 Rozl.rabatu proc.”.</p>	 <p>1 Raporty 2 Konfiguracja 3 Serwis 4 Kopia elektron.</p> <p>1 Parametry ogólne 2 Konfig. sprzętu 3 Waluta ewid.</p> <p>1 Data i czas 2 Kody autoryzacji 3 Czas wyłączenia 4 Rozl.rabatu.proc.</p>
<p>2 Klawiszami ↑ i ↓ należy wybrać żądane ustawienie („Od kwoty po rabacie” lub „Od kwoty rabatu”), następnie zatwierdzić klawiszem →. Aby zrezygnować i powrócić do menu „4 Rozl.rabatu proc.”, należy użyć klawisza ←.</p>	 <p>Od kwoty po rabacie Rozl. Rabatu procen. ----- Parametry ogólne</p>

KONFIGURACJA RAPORTU DOBOWEGO

Funkcja dotyczy ustawienia możliwości wykonywania raportu dobowego – protokół i menu albo tylko protokół.

Wybór opcji „**Tylko protokół**” powoduje, że wykonanie raportu dobowego będzie możliwe tylko za pomocą protokołu komunikacyjnego. W menu drukarki pozycja „**1 Raport dobowy**” będzie niedostępna.

Aby dokonać ustawienia, należy:

Wykonywana czynność	Wygląd wyświetlacza
<p>1 Klawiszami ↑ i ↓ wybrać pozycję „2 Konfiguracja” i zatwierdzić klawiszem →. Następnie w ten sam sposób wybrać i zatwierdzić pozycję „1 Parametry ogólne”, „5 Konf.rap.dobowego”.</p>	<div style="border: 1px solid black; background-color: #00aaff; color: white; padding: 5px; margin-bottom: 10px;"> <p>1 Raporty 2 Konfiguracja 3 Serwis 4 Kopia elektron.</p> </div> <p style="text-align: center;">↓</p> <div style="border: 1px solid black; background-color: #00aaff; color: white; padding: 5px; margin-bottom: 10px;"> <p>1 Parametry ogólne 2 Konfig. sprzętu 3 Waluta ewid.</p> </div> <p style="text-align: center;">↓</p> <div style="border: 1px solid black; background-color: #00aaff; color: white; padding: 5px;"> <p>2 Kody autoryzacji 3 Czas wyłączenia 4 Rozl. rabatu.proc. 5 Konf.rap.dobowego</p> </div>
<p>2 Klawiszami ↑ i ↓ należy wybrać żądane ustawienie („Protokół i menu” lub „Tylko protokół”), następnie zatwierdzić klawiszem →. Aby zrezygnować i powrócić do menu „5 Konf.rap.dobowego”, należy użyć klawisza ←.</p>	<div style="border: 1px solid black; background-color: #00aaff; color: white; padding: 5px;"> <p>Protokół i menu Raport dobowy ----- Parametry ogólne</p> </div>

BLOKADA KLAWIATURY

Funkcja umożliwia ustawienie czasu bezczynności, po którym klawiatura drukarki ma być automatycznie blokowana. Czas ten jest liczony od momentu wyjścia z menu.



Ustawienie i zatwierdzenie wartości 000 powoduje, że funkcja automatycznej blokady klawiatury jest nieaktywna.

Aby ustawić blokadę klawiatury, należy:

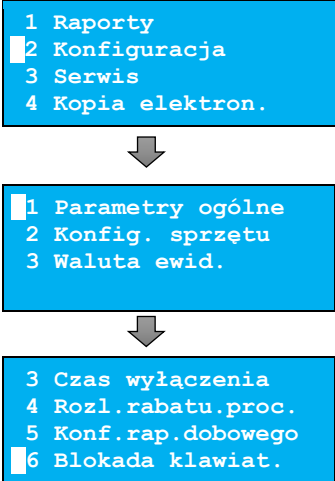
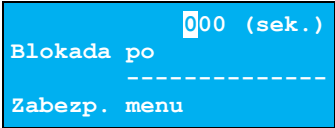
Wykonywana czynność	Wygląd wyświetlacza
<p>1 Klawiszami ↑ i ↓ wybrać pozycję „2 Konfiguracja” i zatwierdzić klawiszem ➔. Następnie w ten sam sposób wybrać i zatwierdzić pozycję „1 Parametry ogólne”, „6 Blokada klawiat.”.</p>	
<p>2 Za pomocą klawiszy ← i ➔ należy ustawić migający kursor w polu, które ma być zmienione. Następnie, używając klawiszy ↑ i ↓, ustawić wartość i zatwierdzić klawiszem ➔. Aby zrezygnować i powrócić do menu „6 Blokada klawiat.”, należy użyć klawisza ←.</p>	

FUNKCJE KOMUNIKACYJNE

Pozycja „**7 Funkcje komunik.**” Umożliwia wybór portów dla funkcji: „**Interfejs PC**”, „**Monitor**”, „**Odczyt KE**” oraz wykonanie ustawień dotyczących tunelowania portu COM.



Nie można przypisać do danej funkcjonalności portu, który jest już zajęty (przypisany do innej funkcjonalności).

Aby wybrać funkcje komunikacyjne, należy:

Wykonywana czynność	Wygląd wyświetlacza
<p>1 Klawiszami ↑ i ↓ wybrać pozycję „2 Konfiguracja” i zatwierdzić klawiszem →. Następnie w ten sam sposób wybrać i zatwierdzić pozycje „1 Parametry ogólne”, „7 Funkcje komunik.”.</p>	<div style="border: 1px solid black; background-color: #00aaff; padding: 5px; margin-bottom: 10px;"> 1 Raporty 2 Konfiguracja 3 Serwis 4 Kopia elektron. </div> <div style="text-align: center; margin-bottom: 10px;">↓</div> <div style="border: 1px solid black; background-color: #00aaff; padding: 5px; margin-bottom: 10px;"> 1 Parametry ogólne 2 Konfig. sprzętu 3 Waluta ewid. </div> <div style="text-align: center; margin-bottom: 10px;">↓</div> <div style="border: 1px solid black; background-color: #00aaff; padding: 5px;"> 4 Rozl. rabatu.proc. 5 Konf. rap.dobowego 6 Blokada Klawiat. 7 Funkcje komunik. </div>
<p>2 Po zatwierdzeniu pozycji „7 Funkcje komunik.” zostanie wyświetlone podmenu.</p>	<div style="border: 1px solid black; background-color: #00aaff; padding: 5px;"> 1 Interfejs PC 2 Monitor 3 Odczyt KE 4 Tunelowanie COM 1 </div>

Interfejs PC

Funkcja umożliwi wybór portu komunikacyjnego przeznaczonego do komunikacji z komputerem (**COM 1**, **TCP/IP** lub **USB**).

Ustawienia można dokonać w następujący sposób:

Wykonywana czynność	Wygląd wyświetlacza
<p>1 Wybrać i zatwierdzić pozycję „1 Interfejs PC”. Klawiszami ↑ i ↓ należy wybrać żądane ustawienie („COM 1”, „TCP/IP”, „USB”), następnie zatwierdzić klawiszem →.</p>	<div style="border: 1px solid black; background-color: #00aaff; padding: 5px;"> COM 1 Interfejs ----- Interfejs PC </div>

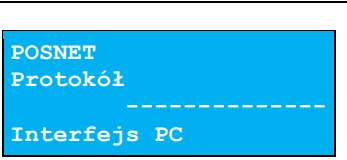
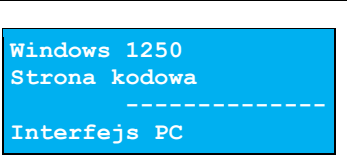
Wykonywana czynność	Wygląd wyświetlacza
<p>2 W przypadku wybrania komunikacji po „TCP/IP” należy podać numer portu (od 1 do 65535), na którym będzie realizowana komunikacja. Za pomocą klawiszy ← i → należy ustawić migający kursor w polu, które ma być zmienione. Następnie, używając klawiszy ↑ i ↓, ustawić wartość i zatwierdzić klawiszem →.</p>	
<p>3 Jeżeli w drukarce są aktywne dwa protokoły komunikacyjne, należy dokonać wyboru odpowiedniego protokołu. Jeżeli aktywny jest tylko jeden protokół, pozycja nie pojawia się. Wyboru należy dokonać klawiszami ↑ i ↓, zatwierdzić →.</p>	
<p>4 W przypadku protokołu POSNET należy wybrać stronę kodową. Wyboru można dokonać klawiszami ↑ i ↓ (dostępne są standardy: „WINDOWS 1250”, „MAZOWIA”, „LATIN 2”), następnie zatwierdzić klawiszem →. Dla protokołu THERMAL pozycja wyboru strony kodowej nie pojawia się.</p>	





Zatwierdzenie jakiegokolwiek zmiany ustawień w funkcji „Interfejs PC” powoduje restart drukarki.

Monitor

Funkcja umożliwia wybór portu komunikacyjnego, który drukarka będzie wykorzystywać do obsługi funkcji monitora transakcji („COM 1”, „TCP/IP”, lub „Brak”).

Ustawienia można dokonać w następujący sposób:

Wykonywana czynność	Wygląd wyświetlacza
<p>1 Wybrać i zatwierdzić pozycję „2 Monitor”. Klawiszami ↑ i ↓ wybrać żądane ustawienie, następnie zatwierdzić klawiszem →. Wybór „Brak” oznacza, że monitor transakcji nie będzie ustawiony na żadnym porcie.</p>	

Wykonywana czynność	Wygląd wyświetlacza
<p>2 W przypadku wybrania „TCP/IP”, dodatkowo należy wybrać numer portu (od 1 do 65535), na którym będzie pracowała usługa. Za pomocą klawiszy ← i → należy ustawić migający kursor w polu, które ma być zmienione. Następnie, używając klawiszy ↑ i ↓, ustawić wartość i zatwierdzić klawiszem →.</p>	

Odczyt KE

Funkcja umożliwia ustawienie numeru portu TCP/IP, który będzie przeznaczony do odczytu zawartości kopii elektronicznej.

Aby dokonać ustawienia, należy:

Wykonywana czynność	Wygląd wyświetlacza
<p>1 Wybrać i zatwierdzić pozycję „3 Odczyt KE”. Za pomocą klawiszy ← i → należy ustawić migający kursor w polu, które ma być zmienione. Następnie, używając klawiszy ↑ i ↓, ustawić wartość i zatwierdzić klawiszem →.</p>	



Tunelowanie COM

Funkcja „Tunelowanie COM” umożliwia ustawienie parametrów dotyczących tunelowania portu COM.

Tunelowanie danych polega na możliwości przesyłania danych do drukarki naabrany numer portu TCP/IP, które następnie zostaną przekierowane na port COM.

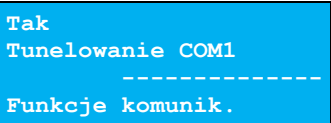
Aby wykonać ustawienia, należy:

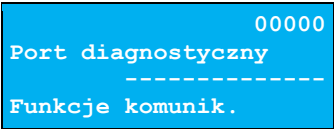
Wykonywana czynność	Wygląd wyświetlacza
<p>1 Wybrać funkcję „Tunelowanie COM” (wybór pozycji jest identyczny jak funkcji komunikacyjnych). Klawiszami ↑ i ↓ wybrać żądane ustawienie („Tak” lub „Nie”), następnie zatwierdzić klawiszem →.</p> <p>Nie – powoduje wyjście z funkcji i zapis ustawienia braku aktywności tunelowania.</p> <p>Tak – powoduje konieczność wykonania ustawień: numeru portu diagnostycznego i numeru portu danych.</p>	

Wykonywana czynność	Wygląd wyświetlacza
<p>2 Port diagnostyczny jest portem, przez który będą przesyłane polecenia protokołu tunelowania. Za pomocą klawiszy ← i → należy ustawić migający kursor w polu, które ma być zmienione. Następnie, używając klawiszy ↑ i ↓, ustawić wartość i zatwierdzić klawiszem →.</p>	
<p>3 W celu ustawienia portu danych należy za pomocą klawiszy ← i → ustawić migający kursor w polu, które ma być zmienione. Następnie, używając klawiszy ↑ i ↓, ustawić wartość i zatwierdzić klawiszem →.</p>	



Numer portu danych musi być inny niż numer portu diagnostycznego, jak również portów wykorzystywanych przez inne usługi.



Aby możliwe było tunelowanie COM, port ten nie może być przypisany do żadnej innej funkcji.

WYŚWIETLACZ

W drukarkach Thermal XL₂ wyświetlacz klienta pełni jednocześnie funkcję wyświetlacza operatora. Pozycja pozwala na ustawienie kontrastu, podświetlenia, jasności podświetlenia.

W celu wybrania odpowiedniego ustawienia, należy:

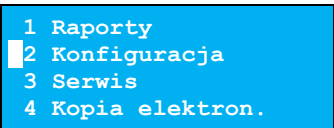
Wykonywana czynność	Wygląd wyświetlacza
<p>1 Klawiszami ↑ i ↓ wybrać pozycję „2 Konfiguracja” i zatwierdzić klawiszem →. Następnie w ten sam sposób wybrać i zatwierdzić pozycję „2 Konfig. sprzętu”, „1 Wyświetlacz”.</p>	

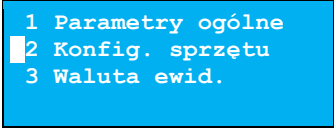
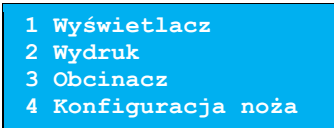
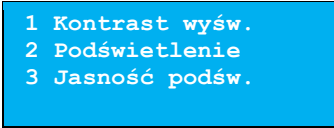
Wykonywana czynność	Wygląd wyświetlacza
	 ↓ 
2 Po zatwierdzeniu pozycji „1 Wyświetlacz ” zostanie wyświetlone podmenu.	

Ustawienie kontrastu

Funkcja pozwala określić kontrast wyświetlacza – dostępnych jest 16 poziomów kontrastu (od 1 do 16).

Aby ustawić parametr, należy:

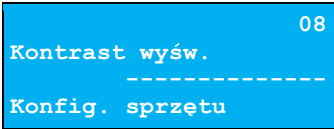
Wykonywana czynność	Wygląd wyświetlacza
1 Wybrać i zatwierdzić pozycję „1 Kontrast wyśw. ”. Klawiszami ↑ i ↓ należy wybrać żądane ustawienie (efekt jest widoczny na wyświetlaczu), następnie zatwierdzić klawiszem → .	

Podświetlenie

Funkcja ta pozwala wybrać ustawienie, czy wyświetlacz ma być podświetlony zawsze, czy tylko w przypadku zasilania z sieci, czy nigdy.



Jeżeli zasilanie zewnętrzne jest odłączone, a akumulator nie jest dostatecznie naładowany, podświetlenie, mimo ustawienia „Zawsze”, jest wyłączone.

Aby określić ustawienie, należy:

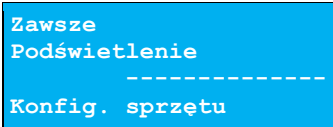
	Wykonywana czynność	Wygląd wyświetlacza
1	Wybrać i zatwierdzić pozycję „ 2 Podświetlenie ”. Klawiszami ↑ i ↓ należy wybrać żądane ustawienie („ Tylko z zasilaczem ”, „ Zawsze ”, „ Nigdy ”), następnie zatwierdzić klawiszem ➡ .	

Jasność podświetlenia

Funkcja pozwala zdefiniować intensywność podświetlenia – dostępnych jest 16 poziomów jasności (od 1 do 16).



W celu ograniczenia poboru energii w przypadku pracy tylko z akumulatora, zaleca się zmniejszenie podświetlenia wyświetlacza.

Aby ustawić parametr, należy:

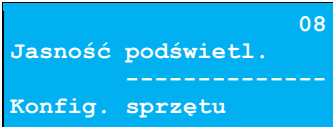
	Wykonywana czynność	Wygląd wyświetlacza
1	Wybrać i zatwierdzić pozycję „ 3 Jasność podświetl. ”. Klawiszami ↑ i ↓ należy wybrać żądane ustawienie (efekt jest widoczny na wyświetlaczu), następnie zatwierdzić klawiszem ➡ .	

WYDRUK

Pozycja pozwala na wykonanie ustawień:

- jakości wydruku,
- drukowania dokumentów нефiskalnych,
- oszczędności papieru,
- opcji wydruku.



Opcje wydruku są dostępne tylko dla drukarek wyposażonych w mechanizm 80 mm.

Pozycja wydruk znajduje się w menu:

Wykonywana czynność	Wygląd wyświetlacza
<p>1 Klawiszami ↑ i ↓ wybrać pozycję „2 Konfiguracja” i zatwierdzić klawiszem ➡. Następnie w ten sam sposób wybrać i zatwierdzić pozycję „2 Konfig. sprzętu”, „2 Wydruk”.</p>	<div style="border: 1px solid black; background-color: #00aaff; padding: 5px; margin-bottom: 10px;"> 1 Raporty 2 Konfiguracja 3 Serwis 4 Kopia elektron. </div> <div style="text-align: center; margin-bottom: 10px;">↓</div> <div style="border: 1px solid black; background-color: #00aaff; padding: 5px; margin-bottom: 10px;"> 1 Parametry ogólne 2 Konfig. sprzętu 3 Waluta ewid. </div> <div style="text-align: center; margin-bottom: 10px;">↓</div> <div style="border: 1px solid black; background-color: #00aaff; padding: 5px;"> 1 Wyświetlacz 2 Wydruk 3 Obcinacz 4 Konfiguracja noża </div>
<p>2 Po zatwierdzeniu pozycji „2 Wydruk”, zostanie wyświetlone podmenu.</p>	<div style="border: 1px solid black; background-color: #00aaff; padding: 5px;"> 1 Jakość wydruku 2 Wydruki na kopii 3 Oszczędność pap. 4 Opcje wydruku </div>

Jakość wydruku

Funkcja pozwala zdefiniować intensywność zaciemnienia druku – dostępne są 4 poziomy (od 1 – najślabszy do 4 – najmocniejszy).

Aby ustawić parametr, należy:



Wykonywana czynność	Wygląd wyświetlacza
<p>1 Wybrać i zatwierdzić pozycję „1 Jakość wydruku”. Klawiszami ↑ i ↓ należy wybrać żądane ustawienie, następnie zatwierdzić klawiszem ➡.</p>	<div style="border: 1px solid black; background-color: #00aaff; padding: 5px;"> Jakość wydruku 2 ----- Konfig. sprzętu </div>

Wydruki na kopii

Funkcja pozwala zdefiniować, czy dokumenty niefiskalne będą tylko zapisywane na kopii, czy również drukowane na oryginale.

- „Kopia” – tylko zapis na kopii, bez wydruku.
- „Oryginał / kopia” – wydruk i zapis na kopii.

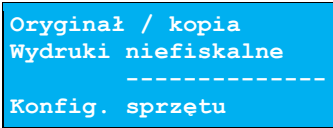

Aby ustawić parametr, należy:

	Wykonywana czynność	Wygląd wyświetlacza
1	Wybrać i zatwierdzić pozycję „2 Wydruki na kopii”. Klawiszami  i  należy wybrać żądane ustawienie („Kopia” lub „Oryginał / kopia”), następnie zatwierdzić klawiszem  .	

Oszczędność papieru

Przy włączonej oszczędności papieru automatycznie drukowana jest część nagłówka następnego dokumentu, co zmniejsza odstęp między wydrukami.

Aby ustawić ten parametr, należy:

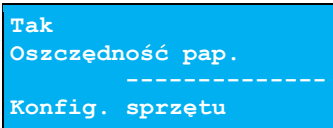
	Wykonywana czynność	Wygląd wyświetlacza
1	Wybrać funkcję „3 Oszczędność pap.” (wybór pozycji jest identyczny, jak wybór menu „Wydruk”). Klawiszami  i  należy wybrać żądane ustawienie („Tak” lub „Nie”), następnie zatwierdzić klawiszem  .	

Opcje wydruku

Funkcja pozwala ustawić szerokość papieru, na którym będą drukowane dokumenty oraz maksymalną liczbę znaków w linii. Możliwe ustawienia:

- 57mm (40 znaków w linii),
- 80mm (56 znaków w linii),
- 80mm (40 znaków w linii) z szeroką czcionką.



Opcje wydruku są dostępne tylko dla drukarek wyposażonych w mechanizm 80 mm.

Aby ustawić ten parametr, należy:

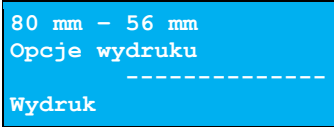
	Wykonywana czynność	Wygląd wyświetlacza
1	Wybrać i zatwierdzić pozycję „4 Opcje wydruku”. Klawiszami ↑ i ↓ należy wybrać żądane ustawienie, następnie zatwierdzić klawiszem ➡ .	

OBCINACZ

Funkcja ta pozwala zdefiniować sposób działania obcinacza. Użytkownik ma do dyspozycji trzy możliwości: „**Pełne**”, „**Częściowe**” bądź „**Brak**”.

Aby wybrać odpowiednie ustawienie, należy:

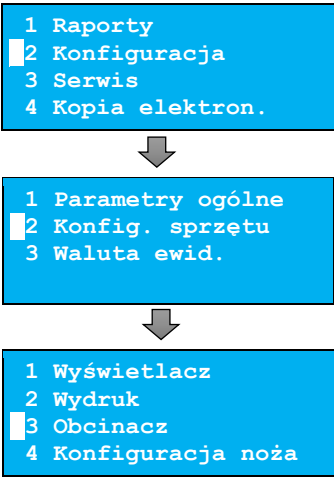
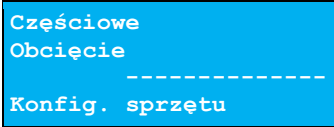
	Wykonywana czynność	Wygląd wyświetlacza
1	Klawiszami ↑ i ↓ wybrać pozycję „2 Konfiguracja” i zatwierdzić klawiszem ➡ . Następnie w ten sam sposób wybrać i zatwierdzić pozycję „2 Konfig. sprzętu”, „3 Obcinacz”.	
2	Klawiszami ↑ i ↓ należy wybrać żądane ustawienie („ Pełne ” lub „ Częściowe ” lub „ Brak ”), następnie zatwierdzić klawiszem ➡ .	

KONFIGURACJA NOŻA

Funkcja ta pozwala zdefiniować, czy po zakończeniu wydruku papier ma być wysuwany tak, aby po oderwaniu oryginału pozostała na nim wolna linia po logo fiskalnym (ustawienie „**Standardowy**”), czy nie – oryginał odrywany bezpośrednio po linii z logo fiskalnym (ustawienie „**Obniżony**”). Jeżeli obcinacz jest włączony (ustawienie „**Pełne**” lub „**Częściowe**” w pozycji „**Obcinacz**”), niezależnie od ustawienia w pozycji „**Konfiguracja noża**”, wydruki są ucinane jedną linię poniżej logo fiskalnego. Ustawienie „**Standardowy**” w takim przypadku powoduje większy o jedną linię odstęp między wydrukami.

Aby wybrać odpowiednie ustawienie, należy:

Wykonywana czynność	Wygląd wyświetlacza
<p>1 Klawiszami ↑ i ↓ wybrać pozycję „2 Konfiguracja” i zatwierdzić klawiszem ➔.</p> <p>Następnie w ten sam sposób wybrać i zatwierdzić pozycję „2 Konfig. sprzętu”, „4 Konfiguracja noża”.</p>	<div style="border: 1px solid black; background-color: #00a0e3; color: white; padding: 5px; margin-bottom: 10px;"> 1 Raporty 2 Konfiguracja 3 Serwis 4 Kopia elektron. </div> <div style="text-align: center; margin-bottom: 10px;">↓</div> <div style="border: 1px solid black; background-color: #00a0e3; color: white; padding: 5px; margin-bottom: 10px;"> 1 Parametry ogólne 2 Konfig. sprzętu 3 Waluta ewid. </div> <div style="text-align: center; margin-bottom: 10px;">↓</div> <div style="border: 1px solid black; background-color: #00a0e3; color: white; padding: 5px;"> 1 Wyświetlacz 2 Wydruk 3 Obcinacz 4 Konfiguracja noża </div>
<p>2 Klawiszami ↑ i ↓ należy wybrać żądane ustawienie („Standardowy” lub „Obniżony”), następnie zatwierdzić klawiszem ➔.</p>	<div style="border: 1px solid black; background-color: #00a0e3; color: white; padding: 5px;"> Standardowy Wysokość noża ----- Konfig. sprzętu </div>

SYGNALIZACJA DŹWIĘKOWA

Pozycja pozwala na skonfigurowanie dźwięków klawiszy oraz sposobu sygnalizacji braku zasilania zewnętrznego.

W celu wybrania odpowiedniego ustawienia, należy:

Wykonywana czynność	Wygląd wyświetlacza
<p>1 Klawiszami ↑ i ↓ wybrać pozycję „2 Konfiguracja” i zatwierdzić klawiszem ➡. Następnie w ten sam sposób wybrać i zatwierdzić pozycję „2 Konfig. sprzętu”, „5 Syg. dźwiękowa”.</p>	<div style="border: 1px solid black; background-color: #00AEEF; color: white; padding: 5px; margin-bottom: 10px;"> 1 Raporty 2 Konfiguracja 3 Serwis 4 Kopia elektron. </div> <div style="text-align: center; margin-bottom: 10px;">↓</div> <div style="border: 1px solid black; background-color: #00AEEF; color: white; padding: 5px; margin-bottom: 10px;"> 1 Parametry ogólne 2 Konfig. sprzętu 3 Waluta ewid. </div> <div style="text-align: center; margin-bottom: 10px;">↓</div> <div style="border: 1px solid black; background-color: #00AEEF; color: white; padding: 5px;"> 2 Wydruk 3 Obcinacz 4 Konfiguracja noża 5 Syg. dźwiękowa </div>
<p>2 Po zatwierdzeniu pozycji „5 Syg. dźwiękowa”, zostanie wyświetlone podmenu.</p>	<div style="border: 1px solid black; background-color: #00AEEF; color: white; padding: 5px;"> 1 Dźwięki klawiszy 2 Brak zasilania </div>

Dźwięki klawiszy

Funkcja umożliwia włączenie lub wyłączenie dźwięków klawiszy („**Tak**” lub „**Nie**”).

Aby ustawić ten parametr należy:

Wykonywana czynność	Wygląd wyświetlacza
<p>1 Klawiszami ↑ i ↓ należy wybrać żądane ustawienie („Tak” lub „Nie”), następnie zatwierdzić klawiszem ➡.</p>	<div style="border: 1px solid black; background-color: #00AEEF; color: white; padding: 5px;"> Tak Dźwięki klawiszy ----- Konfig. sprzętu </div>

Brak zasilania

Funkcja pozwala zdefiniować sposób sygnalizacji braku zasilania zewnętrznego – określić (w sekundach) interwał czasowy między sygnałami dźwiękowymi. Ustawienie „00” powoduje wyłączenie sygnalizacji braku zasilania.

Aby ustawić ten parametr, należy:

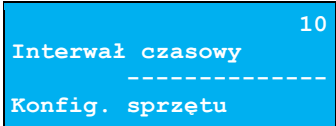
Wykonywana czynność	Wygląd wyświetlacza
<p>1 Za pomocą klawiszy ← i → należy ustawić migający kursor w polu, które ma być zmienione. Następnie, używając klawiszy ↑ i ↓, ustawić wartość i zatwierdzić klawiszem →.</p>	

SZUFLADA

Pozycja pozwala na ustawienie parametrów szuflady, włączenie/wyłączenie obsługi statusów szuflady i klucza.

Aby ustawić dane parametry, należy:

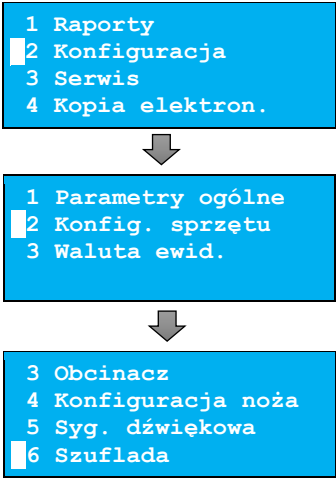
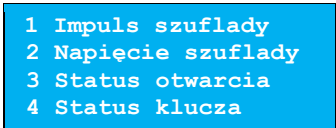
Wykonywana czynność	Wygląd wyświetlacza
<p>1 Klawiszami ↑ i ↓ wybrać pozycję „2 Konfiguracja” i zatwierdzić klawiszem →. Następnie w ten sam sposób wybrać i zatwierdzić pozycję „2 Konfig. sprzętu”, „6 Szuflada”.</p>	
<p>2 Po zatwierdzeniu pozycji „6 Szuflada” zostanie wyświetlone podmenu.</p>	

Impuls szuflady

Funkcja umożliwia ustawienie długości impulsu sterującego otwieraniem szuflady – dostępnych jest 10 wartości (od 1 do 10). Czas trwania impulsu regulowany jest w

zakresie od ok. 0,05 – 0,1s (czasy orientacyjne). Zwiększenie parametru powoduje wydłużenie czasu trwania impulsu. Dla szuflad produkcji Posnet zaleca się ustawienie wartości tego parametru na 5 (0,4s).

Aby ustawić ten parametr, należy:

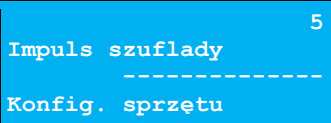
Wykonywana czynność	Wygląd wyświetlacza
<p>1 Wybrać i zatwierdzić pozycję „1 Impuls szuflady”. Klawiszami ↑ i ↓ należy wybrać żądane ustawienie, następnie zatwierdzić klawiszem ➡.</p>	

Napięcie szuflady

Funkcja umożliwia wybór napięcia sterującego podłączoną do drukarki szufladą. Można wybrać 6V, 12V, 18V, 24V.

Aby ustawić ten parametr, należy:

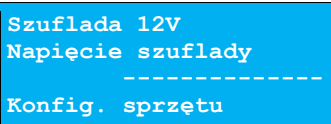
Wykonywana czynność	Wygląd wyświetlacza
<p>1 Wybrać i zatwierdzić pozycję „2 Napięcie szuflady”. Klawiszami ↑ i ↓ należy wybrać żądane ustawienie, następnie zatwierdzić klawiszem ➡.</p>	

Status otwarcia

Funkcja umożliwia włączenie lub wyłączenie obsługi odczytu statusu otwarcia szuflady.

Aby ustawić ten parametr, należy:

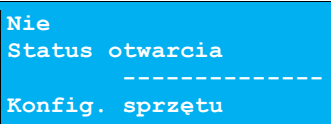
Wykonywana czynność	Wygląd wyświetlacza
<p>1 Wybrać i zatwierdzić pozycję „3 Status otwarcia”. Klawiszami ↑ i ↓ należy wybrać żądane ustawienie („Tak” lub „Nie”), następnie zatwierdzić klawiszem ➡.</p>	

Status klucza

Funkcja umożliwia włączenie lub wyłączenie obsługi odczytu statusu zamknięcia szuflady.



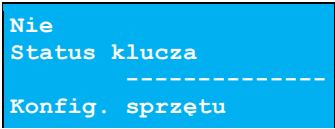



Aby ustawić ten parametr, należy:

Wykonywana czynność	Wygląd wyświetlacza
1 Wybrać i zatwierdzić pozycję „ 4 Status klucza ”. Klawiszami ↑ i ↓ należy wybrać żądane ustawienie („ Tak ” lub „ Nie ”), następnie zatwierdzić klawiszem ➡ .	

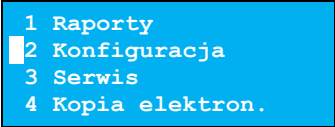
PORTY KOMUNIKACYJNE

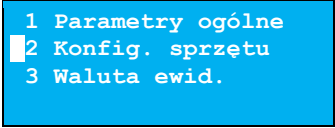
Funkcja umożliwia ustawienie parametrów portów komunikacyjnych – COM1 i Ethernet.

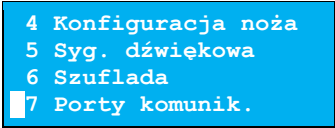
Aby ustawić parametry, należy:

Wykonywana czynność	Wygląd wyświetlacza
1 Klawiszami ↑ i ↓ wybrać pozycję „ 2 Konfiguracja ” i zatwierdzić klawiszem ➡ . Następnie w ten sam sposób wybrać i zatwierdzić pozycje „ 2 Konfig. sprzętu ”, „ 7 Porty komunik. ”.	    
2 Po zatwierdzeniu pozycji „ 7 Porty komunik. ”, zostanie wyświetlone podmenu.	



COM1

Dla portu COM 1 można ustawić prędkość, bit stop, parzystość, sterowanie przepływem. Parametr bit danych jest ustawiony na stałe jako wartość 8.

Domyślne ustawienia:

- Prędkość – 9600,
- Bit stop – 1,
- Parzystość – Brak,
- Sterowanie przepływem – XON/XOFF.

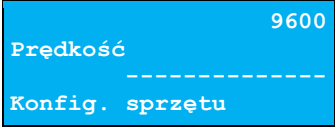
Aby zmienić parametry, należy:

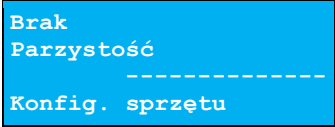
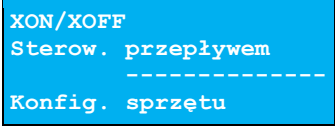
	Wykonywana czynność	Wygląd wyświetlacza
1	Wybrać i zatwierdzić pozycję „1 COM1”. Klawiszami ↑ i ↓ należy wybrać prędkość (możliwe ustawienia „1200”, „2400”, „4800”, „9600”, „19200”, „38400”, „57600”, „115200”), następnie zatwierdzić klawiszem ➡ .	 <pre> Prędkość 9600 ----- Konfig. sprzętu </pre>
2	Po zatwierdzeniu prędkości, należy określić „Bit stop”. Klawiszami ↑ i ↓ należy wybrać żądane ustawienie („1” lub „2”), następnie zatwierdzić klawiszem ➡ .	 <pre> Bit stop 1 ----- Konfig. sprzętu </pre>
3	W następnej kolejności należy określić „Parzystość”. Klawiszami ↑ i ↓ należy wybrać żądane ustawienie („Parzyste”, „Nieparzyste” lub „Brak”), następnie zatwierdzić klawiszem ➡ .	 <pre> Brak Parzystość ----- Konfig. sprzętu </pre>
4	Kolejnym krokiem jest określenie „Sterow. przepływem”. Klawiszami ↑ i ↓ należy wybrać żądane ustawienie („XON/XOFF”, „RTS/CTS” lub „Brak”), następnie zatwierdzić klawiszem ➡ .	 <pre> XON/XOFF Sterow. przepływem ----- Konfig. sprzętu </pre>

Ethernet

Pozycja umożliwia podanie trzech pierwszych znaków adresu MAC.

Aby zmienić parametry, należy:

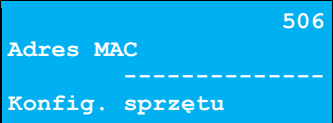
Wykonywana czynność	Wygląd wyświetlacza
<p>1 Wybrać i zatwierdzić pozycję „3 Ethernet”. Za pomocą klawiszy ← i → należy ustawić migający kursor w polu, które ma być zmienione. Następnie, używając klawiszy ↑ i ↓, ustawić wartość i zatwierdzić klawiszem →.</p>	

TCP/IP

Funkcja umożliwia konfigurację parametrów interfejsu TCP/IP, takich jak: interfejs, adres IP, maska podsieci, brama, DHCP.

Za pomocą klawiszy ↑ i ↓ można wybierać parametry do zmiany. Nie ma konieczności wykonania wszystkich zmian. Dla każdej pozycji, w drugiej linii wyświetlane jest aktualne ustawienie.

Aby ustawić parametry, należy:

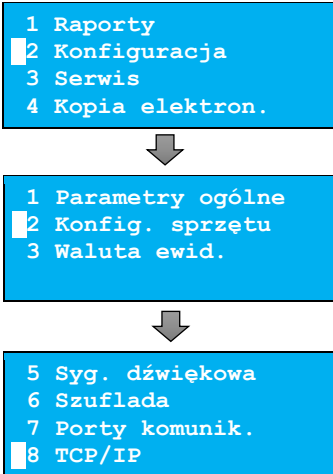
Wykonywana czynność	Wygląd wyświetlacza
<p>1 Klawiszami ↑ i ↓ wybrać pozycję „2 Konfiguracja” i zatwierdzić klawiszem →. Następnie w ten sam sposób wybrać i zatwierdzić pozycję „2 Konfig. sprzętu”, „8 TCP/IP”.</p>	

	Wykonywana czynność	Wygląd wyświetlacza
2	Po zatwierdzeniu pozycji „8 TCP/IP” zostanie wyświetlona pozycja umożliwiająca wybór interfejsu do komunikacji. Wyboru należy dokonać klawiszem ➡.	<pre>Interfejs COM 1 ----- TCP/IP</pre>
2a	Klawiszami ⬆ i ⬇ należy wybrać żądane ustawienie („Ethernet”, „USB”, „COM 1” lub „Brak”), następnie zatwierdzić klawiszem ➡.	<pre>COM 1 Interfejs ----- TCP/IP</pre>
<div style="background-color: red; color: white; padding: 10px; border: 1px solid black;">  <p>Jeżeli na wybranym porcie jest aktualnie ustawiona inna funkcja, nie można przypisać go do TCP/IP. Jeżeli funkcja DHCP jest włączona, nie można wybrać innego interfejsu niż Ethernet, ustawianie adresu IP, wybór maski podsieci i bramy dla TCP/IP są niedostępne.</p> </div>		
3	Pozycję „Adres IP” należy wybrać klawiszami ⬆ i ⬇. W celu wpisania/zmiany, należy zatwierdzić klawiszem ➡.	<pre>Adres IP 10.10.10.10 ----- TCP/IP</pre>
3a	Za pomocą klawiszy ⬅ i ➡ należy ustawić migający kursor w polu, które ma być zmienione. Następnie, używając klawiszy ⬆ i ⬇, ustawić wartość i zatwierdzić klawiszem ➡.	<pre>10.10.10.10 Adres IP ----- TCP/IP</pre>
4	Pozycję „Maska podsieci” należy wybrać klawiszami ⬆ i ⬇. W celu wpisania/zmiany, należy zatwierdzić klawiszem ➡.	<pre>Maska podsieci 255.255.255.0 ----- TCP/IP</pre>
4a	Za pomocą klawiszy ⬅ i ➡ należy ustawić migający kursor w polu, które ma być zmienione. Następnie, używając klawiszy ⬆ i ⬇, ustawić wartość i zatwierdzić klawiszem ➡.	<pre>255.255.255.0 Maska podsieci ----- TCP/IP</pre>

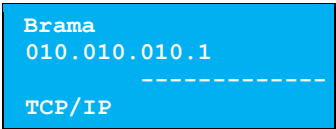
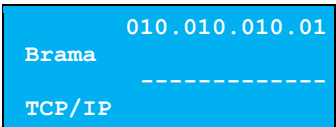
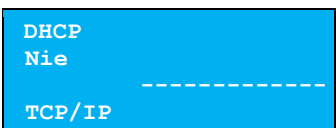
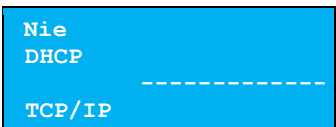
	Wykonywana czynność	Wygląd wyświetlacza
5	Pozycję „ Brama ” należy wybrać klawiszami ↑ i ↓ . W celu wpisania/zmiany, należy zatwierdzić klawiszem ➡ .	
5a	Za pomocą klawiszy ← i ➡ należy ustawić migający kursor w polu, które ma być zmienione. Następnie, używając klawiszy ↑ i ↓ , ustawić wartość i zatwierdzić klawiszem ➡ .	
6	Pozycję „ DHCP ” należy wybrać klawiszami ↑ i ↓ . W celu wpisania/zmiany, należy zatwierdzić klawiszem ➡ .	
6a	Klawiszami ↑ i ↓ , należy wybrać żądane ustawienie („ Tak ” lub „ Nie ”), następnie zatwierdzić klawiszem ➡ .	



Jeżeli został wybrany inny interfejs niż Ethernet, nie ma możliwości włączenia funkcji DHCP.

7	W celu zapisania wykonanych ustawień, należy wybrać klawiszami ↑ i ↓ pozycję „ Zapisz ustawienia ” i zatwierdzić klawiszem ➡ .	
---	--	---



Jeśli ta pozycja „Zapisz ustawienia” nie zostanie zatwierdzona, wykonane ustawienia nie zostaną zapisane.

IDENTYFIKATORY

Funkcja umożliwia przywrócenie ustawień fabrycznych nazwy, wersji i numeru unikatowego urządzenia, odsyłanych po protokole komunikacyjnym.

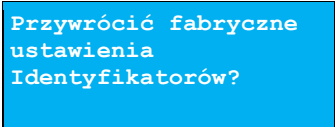
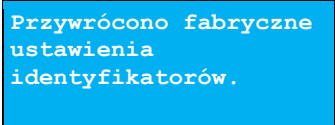





Wykonywana czynność	Wygląd wyświetlacza
<p>1 Wyświetlane jest pytanie, czy przywrócić ustawienia. Naciśnięcie klawisza ← powoduje rezygnację z wykonania operacji i powrót do menu „Konfig. sprzętu”.</p>	
<p>2 Po zatwierdzeniu klawiszem →, przywracane są fabryczne ustawienia identyfikatorów drukarki i wyświetlany jest komunikat potwierdzający.</p>	

WALUTA EWIDENCYJNA

AKTUALNA WALUTA EWIDENCYJNA

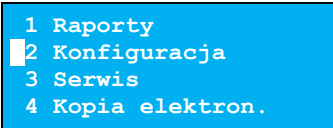
Użytkownik może sprawdzić, jaka jest aktualna waluta ewidencyjna urządzenia.

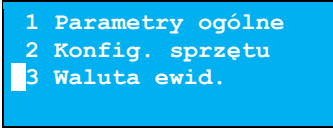
Aby sprawdzić aktualną walutę ewidencyjną, należy:

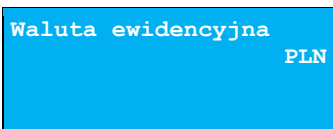
	Wykonywana czynność	Wygląd wyświetlacza
1	Klawiszami  i  wybrać pozycję „ 2 Konfiguracja ” i zatwierdzić klawiszem  . Następnie w ten sam sposób wybrać i zatwierdzić pozycję „ 3 Waluta ewid. ”.	  
2	Po zatwierdzeniu pozycji na 3 sekundy zostanie wyświetlony komunikat z symbolem waluty. Można go wyłączyć klawiszami  lub  .	

ZMIANA WALUTY EWIDENCYJNEJ

Drukarka Thermal XL₂ posiada funkcję umożliwiającą zmianę waluty ewidencyjnej. Domyślną walutą w trybie nefiskalnym jest PLN.



Walutę ewidencyjną można zmienić wyłącznie po raporcie dobowym, a przed rozpoczęciem sprzedaży. Dostępnych jest 400 zmian waluty ewidencyjnej.



Każda zmiana jest zapisywana do pamięci fiskalnej i potwierdzana odpowiednim wydrukiem.

Aby dokonać zmiany waluty, należy:

Wykonywana czynność	Wygląd wyświetlacza
<p>1 Klawiszami ↑ i ↓ wybrać pozycję „3 Serwis” i zatwierdzić klawiszem ➡. Następnie w ten sam sposób wybrać i zatwierdzić pozycję „9 Waluta ewid.” oraz „1 Zmiana waluty”.</p>	

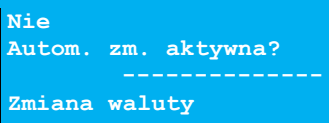
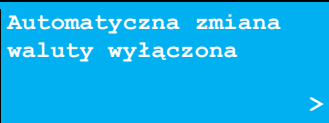

Drukarka umożliwia zaprogramowanie zmiany waluty z datą przyszłą (tzw. automatyczna zmiana waluty ewidencyjnej).

<p>2 Po zatwierdzeniu pozycji „1 Zmiana waluty”, zostanie wyświetlone pytanie. Klawiszami ↑ i ↓ należy wybrać żądane ustawienie („Tak” lub „Nie”), następnie zatwierdzić klawiszem ➡.</p>	
<p>2a Nie – zatwierdzenie tego ustawienia powoduje wyłączenie automatycznej zmiany. Komunikat można wyłączyć klawiszami ← lub ➡.</p>	
<p>2b Tak – zatwierdzenie tego ustawienia powoduje wyświetlenie ekranu do wprowadzenia symbolu nowej waluty. Za pomocą klawiszy ← i ➡ należy ustawić migający kursor w polu, które ma być zmienione. Następnie, używając klawiszy ↑ i ↓, ustawić wartość i zatwierdzić klawiszem ➡.</p>	

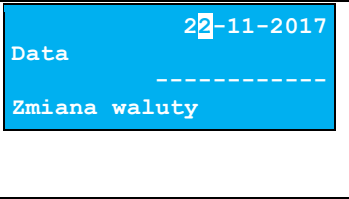
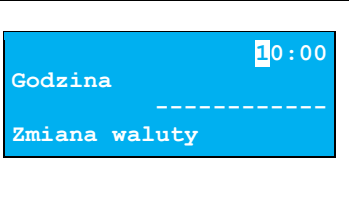
	Wykonywana czynność	Wygląd wyświetlacza
3	Po wprowadzeniu symbolu waluty, należy podać datę zmiany waluty ewidencyjnej. Klawiszami ← i → należy ustawić migający kursor w polu, które ma być zmienione. Następnie, używając klawiszy ↑ i ↓, ustawić wartość i zatwierdzić klawiszem →.	 <p>22-11-2017 Data ----- Zmiana waluty</p>
4	Po wprowadzeniu daty, należy podać godzinę zmiany waluty ewidencyjnej. Klawiszami ← i → należy ustawić migający kursor w polu, które ma być zmienione. Następnie, używając klawiszy ↑ i ↓, ustawić wartość i zatwierdzić klawiszem →.	 <p>10:00 Godzina ----- Zmiana waluty</p>



Jeżeli w zaprogramowanym przez Użytkownika czasie automatycznej zmiany waluty ewidencyjnej totalizery będą niezerowe, drukarka, przed jej wykonaniem automatycznie wykona raport dobowy.

PRZELICZANIE

Aktywowanie funkcji oraz ustawienie przelicznika powoduje, że po paragonie drukowane będą informacje dotyczące kursu przeliczeniowego waluty ewidencyjnej na podaną w przeliczniku oraz wartość do zapłaty w tej walucie.

Aby aktywować funkcję, należy:

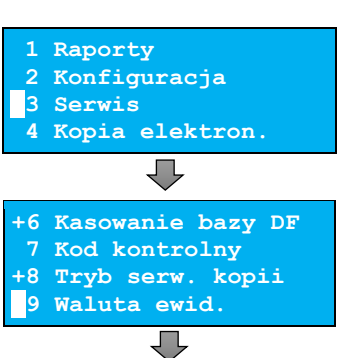
	Wykonywana czynność	Wygląd wyświetlacza
1	Klawiszami ↑ i ↓ wybrać pozycję „3 Serwis ” i zatwierdzić klawiszem →. Następnie w ten sam sposób wybrać i zatwierdzić pozycję „9 Waluta ewid. ” oraz „1 Zmiana waluty ”.	 <p>1 Raporty 2 Konfiguracja 3 Serwis 4 Kopia elektron. ↓ +6 Kasowanie bazy DF 7 Kod kontrolny +8 Tryb serw. kopii 9 Waluta ewid. ↓</p>

Wykonywana czynność	Wygląd wyświetlacza
	
<p>2 Po zatwierdzeniu pozycji „2 Przeliczanie” możliwe jest włączenie i wyłączenie przeliczania. Klawiszami ↑ i ↓ należy wybrać żądane ustawienie („Tak” lub „Nie”), następnie zatwierdzić klawiszem ➡.</p>	
<p>2a Nie – zatwierdzenie tego ustawienia powoduje wyłączenie przeliczania waluty. Komunikat można wyłączyć klawiszami ← lub ➡.</p>	
<p>2b Tak – zatwierdzenie tego ustawienia powoduje wyświetlenie ekranu do wprowadzenia symbolu waluty, na którą ma nastąpić przeliczenie. Za pomocą klawiszy ← i ➡ należy ustawić migający kursor w polu, które ma być zmienione. Następnie, używając klawiszy ↑ i ↓, ustawić wartość i zatwierdzić klawiszem ➡.</p>	
<p>3 Po wprowadzeniu symbolu waluty, należy podać sposób, w jaki ma być realizowane przeliczenie – z aktualnej waluty ewidencyjnej na podaną, czy odwrotnie. Klawiszami ↑ i ↓ należy wybrać żądane ustawienie, następnie zatwierdzić klawiszem ➡.</p>	

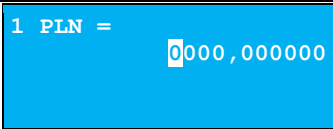
	Wykonywana czynność	Wygląd wyświetlacza
4	Po wprowadzeniu sposobu przeliczania, należy podać wartość przelicznika. Klawiszami ◀ i ▶ należy ustawić migający kursor w polu, które ma być zmienione. Następnie, używając klawiszy ▲ i ▼, ustawić wartość i zatwierdzić klawiszem ▶.	

KOPIA ELEKTRONICZNA

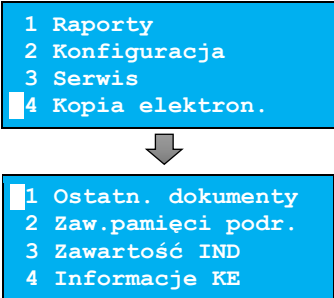
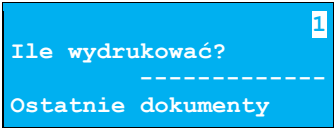

OSTATNIE DOKUMENTY

Funkcja pozwala na wydruk kopii ostatnio drukowanych dokumentów, które nie zostały przepisane z pamięci podręcznej kopii elektronicznej na IND. Można drukować kopie dokumentów, które zostały wykonane od ostatniego raportu dobowego.

Wykonywana czynność	Wygląd wyświetlacza
<p>1 Klawiszami ↑ i ↓ wybrać pozycję „4 Kopia elektron.” i zatwierdzić klawiszem ➡. Następnie w ten sam sposób wybrać i zatwierdzić pozycję „1 Ostatn. dokumenty”.</p>	 <p>1 Raporty 2 Konfiguracja 3 Serwis 4 Kopia elektron.</p> <p>↓</p> <p>1 Ostatn. dokumenty 2 Zaw.pamięci podr. 3 Zawartość IND 4 Informacje KE</p>
<p>2 Klawiszami ↑ i ↓ należy wybrać liczbę dokumentów (od 1 do 9), następnie zatwierdzić klawiszem ➡. Po zatwierdzeniu urządzenie wydrukuje zadeklarowaną liczbę dokumentów.</p>	 <p>Ile wydrukować? ----- Ostatnie dokumenty</p>



ZAWARTOŚĆ PAMIĘCI PODRĘCZNEJ

Dane, które docelowo są zapisywane na nośniku kopii elektronicznej, w pierwszej kolejności trafiają do pamięci podręcznej. Po wykonaniu fiskalnego raportu dobowego zostają przeniesione na Informatyczny Nośnik Danych (IND). Jeżeli w ciągu dnia zajdzie potrzeba wydrukowania kopii wcześniej wykonywanych wydruków, należy skorzystać z funkcji, umożliwiającej odczyt zawartości pamięci podręcznej.

Wykonywana czynność	Wygląd wyświetlacza
<p>1 Klawiszami ↑ i ↓ wybrać pozycję „4 Kopia elektron.” i zatwierdzić klawiszem ➡. Następnie w ten sam sposób wybrać i zatwierdzić pozycję „2 Zaw. pamięci podr.”.</p>	<div data-bbox="688 191 1024 327" style="border: 1px solid black; background-color: #00aaff; color: white; padding: 5px;"> 1 Raporty 2 Konfiguracja 3 Serwis 4 Kopia elektron. </div> <div data-bbox="688 367 1024 494" style="border: 1px solid black; background-color: #00aaff; color: white; padding: 5px; margin-top: 10px;"> 1 Ostatn. dokumenty 2 Zaw.pamięci podr. 3 Zawartość IND 4 Informacje KE </div>
<p>2 W pierwszej kolejności należy ustawić zakres dat (datę początkową i datę końcową), z jakiego mają być wydrukowane kopie dokumentów. W obu przypadkach klawiszami ← i ➡ należy ustawić migający kursor w polu, które ma być zmienione. Następnie, używając klawiszy ↑ i ↓, ustawić wartość i zatwierdzić klawiszem ➡.</p>	<div data-bbox="688 542 1024 678" style="border: 1px solid black; background-color: #00aaff; color: white; padding: 5px;"> 22-11-2016 Data początkowa: ----- Pamięć podręczna </div> <div style="text-align: center; margin: 5px 0;">  </div> <div data-bbox="688 726 1024 861" style="border: 1px solid black; background-color: #00aaff; color: white; padding: 5px;"> 22-11-2016 Data końcowa: ----- Pamięć podręczna </div>
<p>3 Po określeniu zakresu, należy wybrać rodzaj wydruków. Klawiszami ↑ i ↓ należy wybrać odpowiedni rodzaj („Paragony”, „Faktury”, „Wydruki niefiskalne”, „Raporty dobowe”, „Paragony anulowane”, „Wszystkie”), następnie zatwierdzić klawiszem ➡.</p>	<div data-bbox="688 901 1024 1037" style="border: 1px solid black; background-color: #00aaff; color: white; padding: 5px;"> Paragony Rodzaj dokumentów ----- Pamięć podręczna </div>
<p>3a Po wybraniu: „Paragony”, „Faktury”, „Wydruki niefiskalne”, należy podać zakres numerów do wydruku. Dla paragonów i faktur zakres określany jest ich numerami fiskalnymi, dla wydruków niefiskalnych – numerami niefiskalnymi. Należy podać numer początkowy i numer końcowy zakresu wydruków. W obu przypadkach klawiszami ← i ➡ należy ustawić migający kursor w polu, które ma być zmienione. Następnie, używając klawiszy ↑ i ↓, ustawić wartość i zatwierdzić klawiszem ➡.</p>	<div data-bbox="688 1125 1024 1260" style="border: 1px solid black; background-color: #00aaff; color: white; padding: 5px;"> 00000001 Numer początkowy: ----- Pamięć podręczna </div> <div style="text-align: center; margin: 5px 0;">  </div> <div data-bbox="688 1300 1024 1436" style="border: 1px solid black; background-color: #00aaff; color: white; padding: 5px;"> 00000001 Numer końcowy: ----- Pamięć podręczna </div>

ZAWARTOŚĆ IND

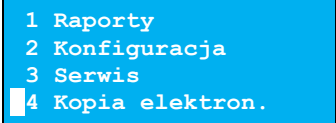
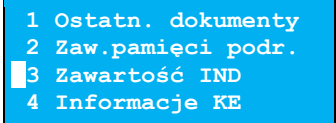
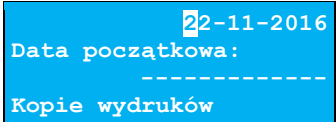
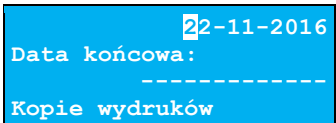
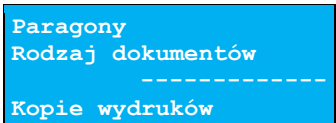
Pozycja umożliwi wydrukowanie kopii dokumentów zapisanych na aktualnie zainstalowanym IND.

Wykonywana czynność	Wygląd wyświetlacza
<p>1 Klawiszami ↑ i ↓ wybrać pozycję „4 Kopia elektron.” i zatwierdzić klawiszem ➡. Następnie w ten sam sposób wybrać i zatwierdzić pozycję „3 Zawartość IND”.</p>	 <p>1 Raporty 2 Konfiguracja 3 Serwis 4 Kopia elektron.</p> <p style="text-align: center;">↓</p>  <p>1 Ostatn. dokumenty 2 Zaw.pamięci podr. 3 Zawartość IND 4 Informacje KE</p>
<p>2 W pierwszej kolejności należy ustawić zakres dat, z jakiego mają być wydrukowane kopie dokumentów. Należy określić datę początkową i datę końcową zakresu. W obu przypadkach klawiszami ← i ➡ należy ustawić migający kursor w polu, które ma być zmienione. Następnie, używając klawiszy ↑ i ↓, ustawić wartość i zatwierdzić klawiszem ➡.</p>	 <p>22-11-2016 Data początkowa: ----- Kopie wydruków</p> <p style="text-align: center;">↓</p>  <p>22-11-2016 Data końcowa: ----- Kopie wydruków</p>
<p>3 Po wybraniu zakresu, należy wybrać rodzaj wydruków. Klawiszami ↑ i ↓ należy wybrać odpowiedni rodzaj („Paragony”, „Faktury”, „Wydruki niefiskalne”, „Raporty dobowe”, „Paragony anulowane”, „Wszystkie”), następnie zatwierdzić klawiszem ➡.</p>	 <p>Paragony Rodzaj dokumentów ----- Kopie wydruków</p>
<p>3a Po wybraniu: „Paragony”, „Faktury”, „Wydruki niefiskalne”, należy podać zakres numerów do wydruku. Dla paragonów i faktur zakres określany jest ich numerami fiskalnymi, dla wydruków niefiskalnych – numerami niefiskalnymi.</p>	 <p>00000001 Numer początkowy: ----- Kopie wydruków</p> <p style="text-align: center;">↓</p>

Wykonywana czynność	Wygląd wyświetlacza
Należy podać numer początkowy i numer końcowy zakresu wydruków. W obu przypadkach klawiszami ◀ i ▶ należy ustawić migający kursor w polu, które ma być zmienione. Następnie, używając klawiszy ▲ i ▼, ustawić wartość i zatwierdzić klawiszem ▶.	

INFORMACJE KE

Podmenu pozycji „**4 Informacje KE**” umożliwia uzyskanie informacji o stanie nośnika kopii elektronicznej drukarki.

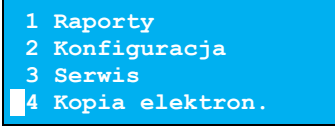
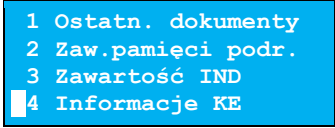
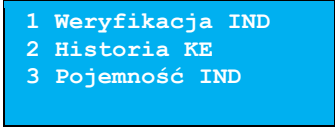
Wykonywana czynność	Wygląd wyświetlacza
<p>1 Klawiszami ▲ i ▼ wybrać pozycję „4 Kopia elektron.” i zatwierdzić klawiszem ▶. Następnie w ten sam sposób wybrać i zatwierdzić pozycję „4 Informacje KE”.</p>	 <p style="text-align: center;">↓</p> 
<p>2 Po zatwierdzeniu pozycji „4 Informacje KE”, zostanie wyświetlone podmenu.</p>	

Weryfikacja IND

Ta pozycja służy do weryfikacji nośnika KE. Nośnik zostanie pozytywnie zweryfikowany w przypadkach:

- Weryfikacja aktualnie otwartego nośnika KE.
- Weryfikacja zamkniętego nośnika KE a przypisanego do urządzenia, na którym dokonuje się sprawdzenia.
- Weryfikacja zamkniętego nośnika KE z innego urządzenia tego samego typu.

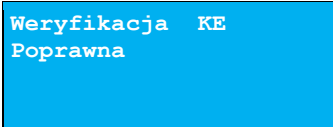
Wykonywana czynność	Wygląd wyświetlacza
<p>1 Wybrać funkcję „1 Weryfikacja IND” (wybór pozycji jest identyczny, jak wybór menu „Informacje KE”). Po zatwierdzeniu pozycji, urządzenie rozpocznie proces weryfikacji nośnika KE.</p>	
<p>1a Komunikat po zweryfikowaniu nośnika jako poprawny. Naciśnięcie klawisza ➡ spowoduje powrót do poprzedniego menu.</p>	
<p>1b Komunikat po zweryfikowaniu nośnika jako błędny. Naciśnięcie klawisza ➡ spowoduje powrót do poprzedniego menu.</p>	

Historia KE

Pozycja umożliwia wydrukowanie informacji o aktualnie zainstalowanym w drukarce nośniku kopii elektronicznej oraz o poprzednich nośnikach wykorzystywanych do archiwizowania danych na tym urządzeniu. Dane są drukowane z obszaru zawierającego historię kopii elektronicznej tj: numer nośnika, zakres numerów raportów dobowych zapisanych na nośniku wraz z datami i godzinami ich wykonania oraz informację o jego statusie (zamknięty poprawnie, zamknięty awaryjnie, poprawny).

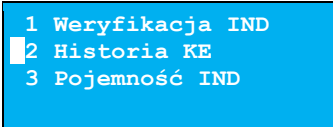
Wykonywana czynność	Wygląd wyświetlacza
<p>1 Po zatwierdzeniu pozycji „2 Historia KE”, nastąpi wydruk dokumentu.</p>	

Pojemność IND

Funkcja wyświetla informację o ilości wolnego miejsca na nośniku kopii elektronicznej.

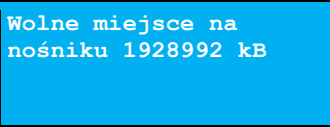

Wykonywana czynność	Wygląd wyświetlacza
<p>1 Po zatwierdzeniu pozycji „3 Pojemność IND”, zostanie wyświetlony komunikat. Komunikat można wyłączyć klawiszami ← lub →.</p>	

INICJALIZACJA IND

Procedura inicjalizacji IND nośnika kopii elektronicznej polega na przygotowaniu na nim odpowiedniej struktury danych, aby drukarka mogła zapisywać kopie wydruków.

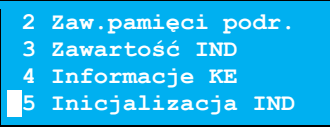
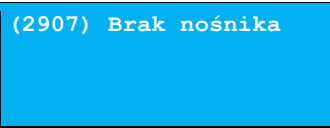
Pozycja „**Inicjalizacja IND**” umożliwia również awaryjne zamknięcie poprzedniego nośnika (jeśli np. został uszkodzony lub zagubiony) oraz formatowanie nowego nośnika, jeśli jest wymagane.

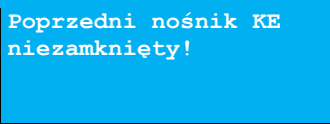
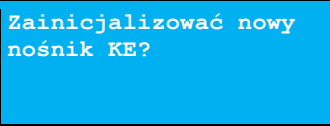
Wykonywana czynność	Wygląd wyświetlacza
<p>1 Klawiszami ↑ i ↓ wybrać pozycję „4 Kopia elektron.” i zatwierdzić klawiszem →. Następnie w ten sam sposób wybrać i zatwierdzić pozycję „5 Inicjalizacja IND”.</p>	 <p style="text-align: center;">↓</p> 
<p>2 Jeżeli nośnika nie ma w drukarce, zostanie wyświetlony komunikat. Komunikat można wyłączyć klawiszami ← lub →.</p>	
<p>3 Jeżeli w drukarce znajduje się niezainicjalizowany, pusty nośnik, a poprzedni nie został zamknięty, po zatwierdzeniu pozycji „5 Inicjalizacja IND” jest możliwość awaryjnego zamknięcia ostatniego nośnika.</p>	

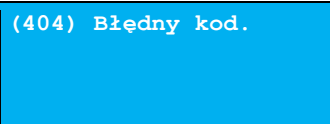
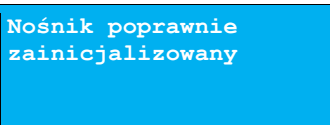
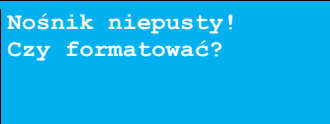
Wykonywana czynność	Wygląd wyświetlacza
<p>Drukarka wyświetli ostrzeżenie o niezamkniętym poprzednim nośniku kopii elektronicznej. Klawiszem ➡ – należy potwierdzić chęć kontynuowania operacji. Klawiszem ⬅ – można zrezygnować i powrócić do menu.</p>	
<p>3a W przypadku potwierdzenia operacji, należy klawiszem ➡ zatwierdzić chęć zainicjalizowania nowego nośnika. Klawiszem ⬅ – można zrezygnować i powrócić do menu.</p>	
<p>3b W następnym kroku drukarka poprosi o potwierdzenie operacji poprzez przepisanie i zatwierdzenie losowo wygenerowanego kodu. Za pomocą klawiszy ⬅ i ➡ należy ustawić migający kursor w polu, które ma być zmienione. Następnie, używając klawiszy ⬆ i ⬇, ustawić wartość i zatwierdzić klawiszem ➡. Wpisany kod można zatwierdzić, gdy kursor znajduje się na ostatnim polu.</p>	
<p>W przypadku zatwierdzenia błędnego kodu, wyświetlany jest komunikat.</p>	
<p>3c Jeżeli nośnik jest pusty i nie był wcześniej zainicjalizowany, po zatwierdzeniu pozycji „5 Inicjalizacja IND”, operacja jest wykonywana, a jej pozytywny rezultat potwierdzany jest komunikatem.</p>	
<p>4 Jeżeli nośnik nie jest pusty (ale nie został jeszcze zainicjalizowany) i struktura danych na nośniku nie jest zgodna z formatem obsługiwanym przez drukarkę, po zatwierdzeniu pozycji „5 Inicjalizacja IND” zostanie wyświetlony komunikat.</p>	

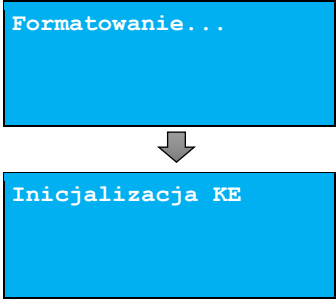
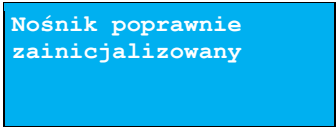
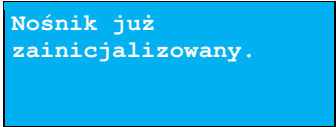
Wykonywana czynność	Wygląd wyświetlacza
<p>Klawiszem ➡ – należy potwierdzić chęć kontynuowania operacji. Klawiszem ⬅ – można zrezygnować z wykonania operacji i powrócić do menu.</p>	
<p>4a Potwierdzenie klawiszem ➡ powoduje rozpoczęcie formatowania nośnika, następnie wykonanie jego inicjalizacji. Wykonane operacje potwierdzone są komunikatami.</p>	 <pre>graph TD; A[Formatowanie...] --> B[Inicjalizacja KE]</pre>
<p>4b Poprawnie przeprowadzona inicjalizacja potwierdzana jest komunikatem.</p>	
<p>Próba inicjalizacji już zainicjalizowanego nośnika powoduje wyświetlenie komunikatu.</p>	

ZAMKNIĘCIE IND

Opcja umożliwia wymuszenie zamknięcia nośnika KE (poza sytuacją, kiedy jest on zamykany automatycznie z powodu braku miejsca do przepisania zawartości pamięci podręcznej).

Aby zamknąć nośnik kopii elektronicznej, należy:

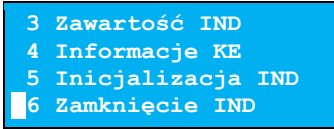
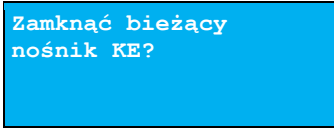
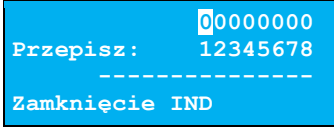
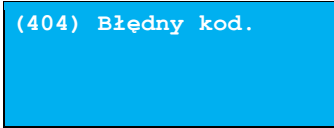
	Wykonywana czynność	Wygląd wyświetlacza
<p>1 Klawiszami ↑ i ↓ wybrać pozycję „4 Kopia elektron.” i zatwierdzić klawiszem ➔. Następnie w ten sam sposób wybrać i zatwierdzić pozycję „6 Zamknięcie IND”.</p>	 <p style="text-align: center;">↓</p> 	
<p>2 Drukarka wyświetli komunikat. Klawiszem ➔ – należy potwierdzić chęć kontynuowania operacji. Klawiszem ← – można zrezygnować z wykonania operacji i powrócić do menu.</p>		
<p>3 W następnym kroku drukarka poprosi o potwierdzenie operacji poprzez przepisanie i zatwierdzenie losowo wygenerowanego kodu. Za pomocą klawiszy ← i ➔ należy ustawić migający kursor w polu, które ma być zmienione. Następnie, używając klawiszy ↑ i ↓, ustawić wartość i zatwierdzić klawiszem ➔. Wpisany kod można zatwierdzić, gdy kursor znajduje się na ostatnim polu.</p>		
<p>3a W przypadku zatwierdzenia błędnego kodu, wyświetlany jest komunikat.</p>		
<p>4 Po zatwierdzeniu poprawnie przepisanego kodu, następuje zamknięcie nośnika i powrót do menu na pozycję „6 Zamknięcie IND”.</p>		

GRAFIKA

Pozycja umożliwi wybór, czy na wydrukach z kopii ma być drukowana grafika w takiej postaci, jak na oryginale, czy tylko jej symboliczne oznaczenie.

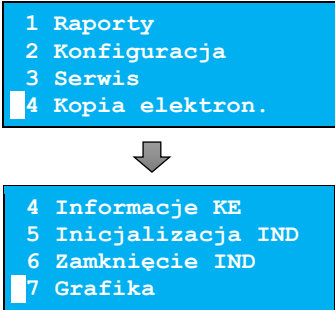
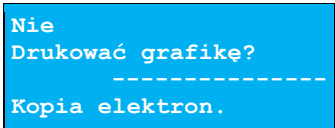
Wykonywana czynność	Wygląd wyświetlacza
<p>1 Klawiszami ↑ i ↓ wybrać pozycję „4 Kopia elektron.” i zatwierdzić klawiszem ➡. Następnie w ten sam sposób wybrać i zatwierdzić pozycję „7 Grafika”.</p>	 <pre> 1 Raporty 2 Konfiguracja 3 Serwis 4 Kopia elektron. ↓ 4 Informacje KE 5 Inicjalizacja IND 6 Zamknięcie IND 7 Grafika </pre>
<p>2 Klawiszami ↑ i ↓ należy wybrać żądane ustawienie („Tak” lub „Nie”), następnie zatwierdzić klawiszem ➡.</p>	 <pre> Nie Drukować grafikę? ----- Kopia elektron. </pre>

NAGŁÓWEK NA KOPII

Funkcja pozwala na wybór, czy nagłówek ma być zapisywany na kopii elektronicznej a ca za tym idzie drukowany na kopiach dokumentów.

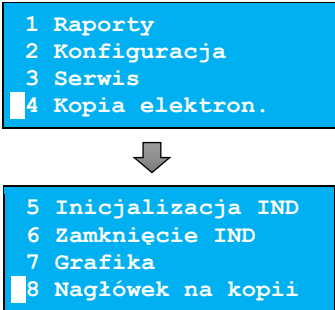
Wykonywana czynność	Wygląd wyświetlacza
<p>1 Klawiszami ↑ i ↓ wybrać pozycję „4 Kopia elektron.” i zatwierdzić klawiszem ➡. Następnie w ten sam sposób wybrać i zatwierdzić pozycję „8 Nagłówek na kopii”.</p>	 <pre> 1 Raporty 2 Konfiguracja 3 Serwis 4 Kopia elektron. ↓ 5 Inicjalizacja IND 6 Zamknięcie IND 7 Grafika 8 Nagłówek na kopii </pre>

Wykonywana czynność	Wygląd wyświetlacza
<p>2 Klawiszami ↑ i ↓ należy wybrać żądane ustawienie („Tak” lub „Nie”), następnie zatwierdzić klawiszem ➔.</p>	 <pre>Nie Drukować grafiki? ----- Kopia elektron.</pre>

INFORMACJE DODATKOWE

FORMATKI WYDRUKÓW NIEFISKALNYCH

Formaty wydruków niefiskalnych są zawarte w **instrukcjach dla Programistów** (instrukcje dostępne na www.posnet.com).

O wydrukach dostępnych dla użytkownika decydują możliwości zewnętrznego programu sterującego drukarką.

OBLICZENIA

Obliczenia wykonywane przez drukarkę podczas transakcji opisano w 'Instrukcji dla Programistów' (instrukcja dostępna na www.posnet.com).

PROTOKÓŁ KOMUNIKACYJNY

Dokładny opis protokołów komunikacyjnych drukarki THERMAL XL₂ (POSNET i THERMAL) zawierają „Instrukcje dla Programistów” (dostępne na www.posnet.com).

W przypadku jeśli program sterujący (sprzedaży) prześle do drukarki nieprawidłową komendę może zostać wydrukowana formatka „Błądu interfejsu” z nazwą komendy, w której wystąpił błąd (np. trend) oraz kodem błędu (np. 2005).

Przykładowy wydruk:

```
N I E F I S K A L N Y
B Ł Ą D I N T E R F E J S U
B ł ą d                t r e n d 2 0 0 5
N I E F I S K A L N Y
```

Sposób usunięcia:

Należy skontaktować się z dostawcą lub producentem oprogramowania sprzedażowego.

OPIS SYTUACJI AWARYJNYCH

BŁĘDY ZWIĄZANE Z WYDRUKIEM

Kody błędów związanych z wydrukiem są sumowane. Oznacza to, że np. jednoczesne uszkodzenie silnika i termistora mechanizmu będzie miało kod [30]. Nie wszystkie błędy z tej kategorii wyświetlane są wraz z kodem błędu jeśli występują samodzielnie. Kolumna * odpowiada na pytanie, czy wyświetlany jest kod błędu, jeśli błąd wystąpił samodzielnie.

Kod	Komunikat wysyłany na wyświetlacz kasy	Powód	*
1	„Błąd mechanizmu drukarki”	Błąd transferu DMA do głowicy termicznej lub błąd funkcji dekodującej.	tak
2	„Otwarta pokrywa mechanizmu”	Otwarta pokrywa mechanizmu lub wyrwana wiązka czujników mechanizmu.	nie
4	„Brak papieru”	Brak papieru w mechanizmie lub wyrwana wiązka czujników mechanizmu.	nie
10	„Błąd mechanizmu drukarki”	Uszkodzony silnik mechanizmu oryginału lub wyrwana taśma mechanizmu.	tak
20	„Błąd mechanizmu drukarki”	Uszkodzony termistor mechanizmu lub wyrwana taśma mechanizmu.	tak
4040	„Błąd obcinacza”	Uszkodzenie lub błąd obcinacza.	tak
10000	„Zanik zasilania”	Wydruk wstrzymany po powerfail.	tak

Kod	Komunikat wysyłany na wyświetlacz kasy	Powód	*
20000	„Za wysoka temperatura mechanizmu”	Wydruk wstrzymany ze względu na przekroczenie temperatury linijki termicznej mechanizmu.	tak
40000	„Błąd zasilania. Podłącz ładowarkę”	Wydruk wstrzymany ze względu na zbyt niskie napięcie zasilania mechanizmów (nie startuje przetwornica, błąd SLIN).	tak
100000	„Zanik zasilania”	Zakaz drukowania z powodu wystąpienia zaniku zasilania	tak
800000	„Za wysoka temperatura mechanizmu”	Wydruk wstrzymany ze względu na przekroczenie temperatury silnika mechanizmu.	tak

BŁĘDY APLIKACJI ZWIĄZANE Z RTC

Numer	Opis błędu
460	Błąd zegara. Wezwij serwis! Błąd zegara w trybie fiskalnym
461	Błąd zegara. Zaprogramuj datę i czas. Błąd zegara w trybie нефiskalnym

BŁĘDY FATALNE INICJALIZACJI BAZ DANYCH

Numer	Opis błędu
850	Za mało pamięci flash
851	Za mało pamięci RAM
852	Nie ustawiono rozmiaru baz
853	Błędna konfiguracja baz danych
854	Zmieniły się dane o bazach
855	Błąd w bazach w RAM
856	Błąd w bazach we FLASH
857	Brak pamięci na inicjalizację bazy drukarkowej

BŁĘDY ZWIĄZANE ZE ZWORĄ I KLUCZEM

Numer	Opis błędu
360	Nieusunięta zwora serwisowa. Wezwij serwis! Znalaziono zworę serwisową
361	Brak zwory serwisowej. Wezwij serwis! Nie znaleziono zwory

BŁĘDY ZWIĄZANE Z OBSŁUGĄ PAMIĘCI FISKALNEJ

Mnemonik	Komunikat wysyłany na wyświetlacz kasy
FmErr_write	"Błąd zapisu (7407)"

BŁĘDY FATALNE PAMIĘCI FISKALNEJ

Numer	Opis błędu
1000	Błąd fatalny modułu fiskalnego, wykonaj restart urządzenia.
1001	Błąd fatalny modułu fiskalnego, wypięta pamięć fiskalna.
1002	Błąd fatalny modułu fiskalnego, błąd zapisu.
1003	Błąd fatalny modułu fiskalnego, błąd nie ujęty w specyfikacji bios.
1004	Błąd fatalny modułu fiskalnego, błędne sumy kontrolne.
1005	Błąd fatalny modułu fiskalnego, błąd w pierwszym bloku kontrolnym.
1006	Błąd fatalny modułu fiskalnego, błąd w drugim bloku kontrolnym.
1007	Błąd fatalny modułu fiskalnego, błędny id rekordu.
1008	Błąd fatalny modułu fiskalnego, błąd inicjalizacji adresu startowego.
1009	Błąd fatalny modułu fiskalnego, adres startowy zainicjalizowany.
1010	Błąd fatalny modułu fiskalnego, numer unikatowy już zapisany.
1011	Błąd fatalny modułu fiskalnego, brak numeru w trybie fiskalnym.
1012	Błąd fatalny modułu fiskalnego, błąd zapisu numeru unikatowego.
1013	Błąd fatalny modułu fiskalnego, przepełnienie numerów unikatowych.
1014	Błąd fatalny modułu fiskalnego, błędny język w numerze unikatowym.
1015	Błąd fatalny modułu fiskalnego, więcej niż jeden NIP.
1016	Błąd fatalny modułu fiskalnego, kasa w trybie do odczytu bez rekordu fiskalizacji.
1017	Błąd fatalny modułu fiskalnego, przekroczono liczbę zerowań RAM.
1018	Błąd fatalny modułu fiskalnego, przekroczono liczbę raportów dobowych.
1019	Błąd fatalny modułu fiskalnego, błąd weryfikacji numeru unikatowego.

Numer	Opis błędu
1020	Błąd fatalny modułu fiskalnego, błąd weryfikacji statystyk z RD.
1021	Błąd fatalny modułu fiskalnego, błąd odczytu danych z NVR do weryfikacji FM.
1022	Błąd fatalny modułu fiskalnego, błąd zapisu danych z NVR do weryfikacji FM.
1023	Błąd fatalny modułu fiskalnego, pamięć fiskalna jest mała 1Mb zamiast 2Mb.
1024	Błąd fatalny modułu fiskalnego, niezainicjalizowany obszar danych w pamięci fiskalnej.
1025	Błędny format numeru unikatowego.
1026	Za dużo błędnych bloków w module fiskalnym.
1027	Brak oznaczenia błędnego bloku w module fiskalnym.
1028	Rekord w module fiskalnym nie istnieje.
1029	Rekord w pamięci fiskalnej z datą późniejszą od poprzedniego.
1030	Błąd odczytu skrótu raportu dobowego.
1031	Błąd zapisu skrótu raportu dobowego.
1032	Błąd odczytu informacji o weryfikacji skrótu raportu dobowego.
1033	Błąd zapisu informacji o weryfikacji skrótu raportu dobowego.
1034	Błąd odczytu etykiety nośnika.
1035	Błąd zapisu etykiety nośnika.
1036	Niezgodność danych kopii elektronicznej.
1037	Błędne dane w obszarze faktur.
1038	Błąd w obszarze faktur. Obszar nie jest pusty.
1039	Brak miejsca na nowe faktury.
1040	Suma faktur z raportów dobowych jest większa od licznika faktur.

BŁĘDY ZWIĄZANE Z KOPIĄ ELEKTRONICZNĄ

Numer	Opis błędu	Sposób usunięcia
404	Błędny kod.	Należy wprowadzić poprawny kod.
2900	Kopia elektroniczna pełna. Stan kopii elektronicznej nie pozwala na wydrukowanie tego dokumentu.	Należy upewnić się, że prawidłowy nośnik kopii elektronicznej jest włożony i wykonać raport dobowy.
2901	Nośnik nie jest gotowy. Brak nośnika lub operacja na nośniku trwa.	Należy odczekać chwilę i spróbować powtórzyć operację. Jeśli błąd nadal występuje – wezwać serwis.
2902	Nośnik nie został poprawnie zweryfikowany.	Nośnik zawiera błędy lub jest nieprawidłowy. Należy zainstalować poprawny nośnik.

Numer	Opis błędu	Sposób usunięcia
2903	Pamięć podręczna kopii elektronicznej zawiera zbyt dużą ilość danych.	Należy upewnić się, że prawidłowy nośnik kopii elektronicznej jest włożony i wykonać raport dobowy.
2906	Uszkodzony bufor kopii.	Należy wezwać serwis.
2907	Brak nośnika.	Należy zainstalować nośnik kopii.
2908	Nośnik nieprawidłowy - nieodpowiedni dla wybranej operacji.	Należy upewnić się że odpowiedni nośnik dla danej operacji jest włożony i powtórzyć operację.
2909	Nie udało się zainicjalizować nośnika.	Należy upewnić się, że odpowiedni nośnik kopii elektronicznej jest włożony i powtórzyć operację.
2914	Błąd fatalny modułu kopii elektronicznej.	Należy wezwać serwis.

HOMOLOGACJE I CERTYFIKATY

Wszelkie niezbędne certyfikaty i homologacje dostępne są do pobrania ze strony internetowej www.posnet.com.

Serwis kasy:



POSNET

Wsparcie Techniczne 

☎ 801 800 111

✉ wsparcie@posnet.com

Uwaga!

Instrukcja może ulec zmianie.

Najnowsza wersja dokumentu dostępna
na stronie internetowej www.posnet.com